

Fiche Technique

Outil de prédécoupe
N°517664

Système

SALVAGNINI



Informations techniques

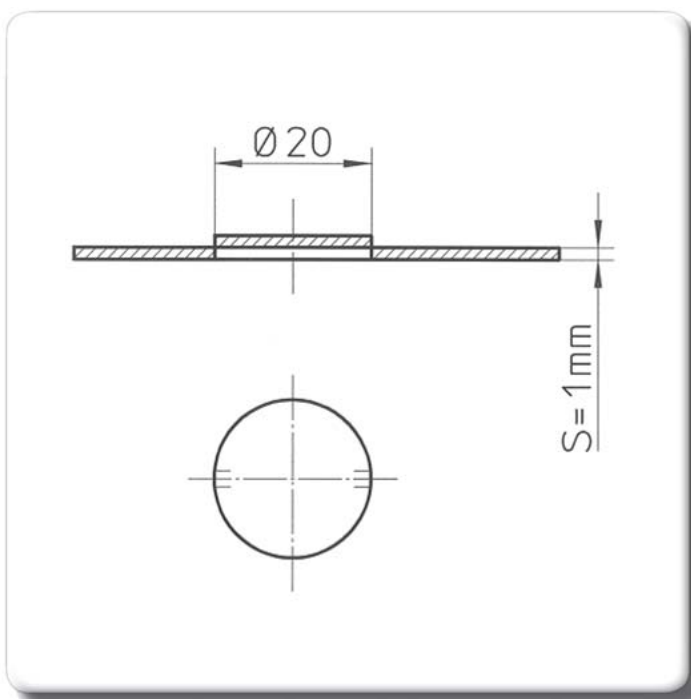
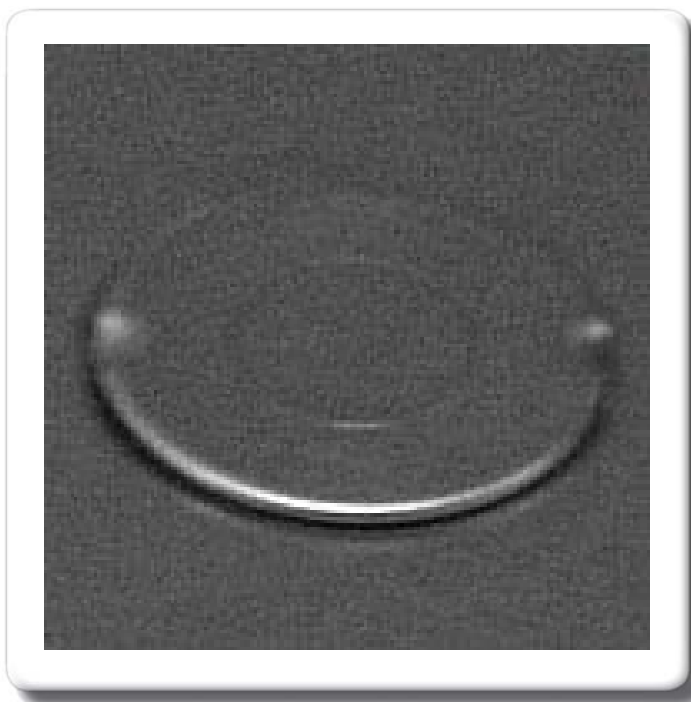

Condition de réalisation :

Cet outi a été fabriqué pour une machine type :

Salvagnini - Syst. 3

Ép. de tôle s = 1,0 mm

Qualité de tôle Acier

Informations complémentaires :

Pour petite station avec verin inférieur.

Date : 24.04.2003

Votre partenaire P&G Outillage

Cette fiche d'information technique est la propriété intellectuelle de PASS-Stanztechnik et ne peut être utilisée, copiée ou distribuée à un tiers sans autorisation écrite de PASS-Stanztechnik.