

Fiche Technique

Outil d'ouverture d'ouïe
N°521017

Système

SALVAGNINI



Informations techniques

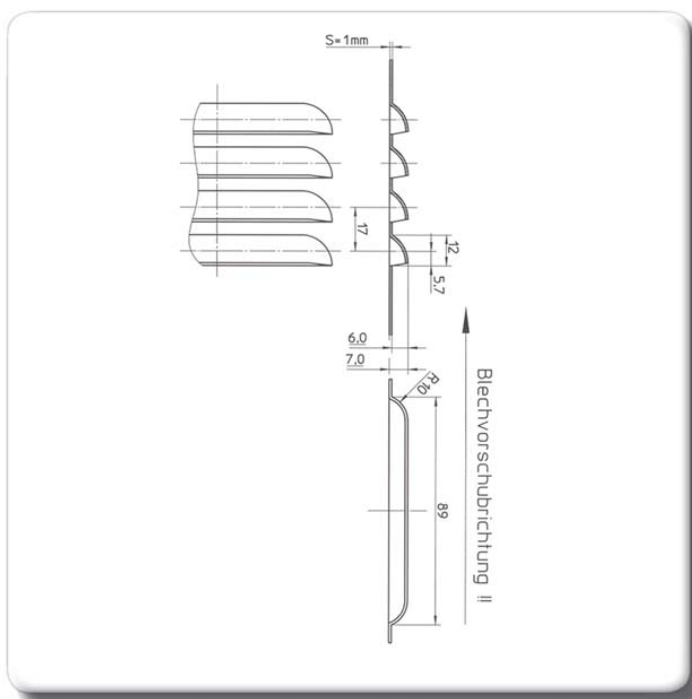
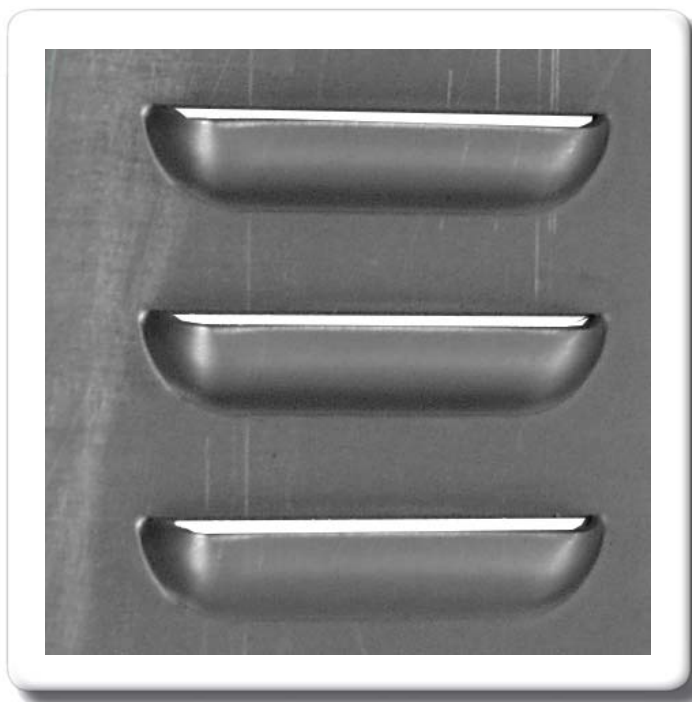

Condition de réalisation :

Cet outi a été fabriqué pour une machine type :

**Salvagnini - Syst. 3
Umformstation**

Ép. de tôle s = 1,0 mm

Qualité de tôle Acier

Date : 05.08.2003

Votre partenaire P&G Outillage

Cette fiche d'information technique est la propriété intellectuelle de PASS-Stanztechnik et ne peut être utilisée, copiée ou distribuée à un tiers sans autorisation écrite de PASS-Stanztechnik.