

## Fiche Technique

Outil d'emboutissage languette avec  
nervure de renfort

N°529280

Système

# SALVAGNINI



## Informations techniques

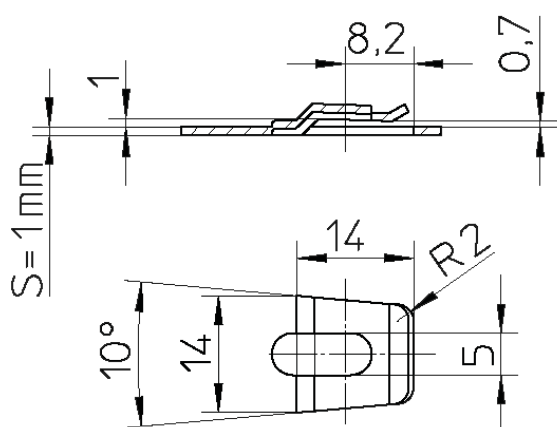

### Condition de réalisation :

Cet outi a été fabriqué pour une machi-  
ne type :

**Salvagnini - Syst. 3**

**Ép. de tôle** s = 1,0 mm

**Qualité de tôle** Acier

### **Informations complémentaires :**

La languette est détournée et emboutie  
en une seule passe.

Dans le même temps est formée la  
nervure de renfort.

Date : 08.07.2005

Votre partenaire P&G Outillage

Cette fiche d'information technique est la propriété intellectuelle de PASS-Stanztechnik et ne peut être utilisée, copiée ou distribuée à un tiers sans autorisation écrite de PASS-Stanztechnik.