

distributeur exclusif pour la France et pays francophones:



TRUMPF

TOURELLE ÉPAISSE

SALVAGNINI



ENTRETIEN OUTILLAGE  
**SYSTÈME TRUMPF**

## DIMINUTION DES ERREURS

Avec un entretien adapté, il est possible d'atteindre une durée de vie plus élevée des outils.

En règle générale, il faut protéger les arêtes de coupe des outils en les stockant dans des boîtes appropriées et des armoires prévues à cet effet.

Les erreurs suivantes sont à éviter:

1. Mettre les poinçons dans les matrices pour les transporter ou les stocker



2. Empiler les outils



# AFFÛTAGE ADÉQUAT

Pour augmenter la durée de vie totale d'un outil, il est important de l'affûter au bon moment.

Exemple:

Pour une usure de 0,1 mm après 80 000 coups, il faudra affûter 0,1 mm. Si on poinçonne plus longtemps, au bout de seulement 120 000 coups, l'usure sera d'à peu près 0,3 mm.

Pour une longueur totale de réaffûtage de 2,5 mm

1<sup>er</sup> cas: 2 000 000 coups

2<sup>ème</sup> cas 960 000 coups

1. Pour le réaffûtage, il est important d'utiliser les bons paramètres de coupe, afin de ne pas surchauffer l'outil. En cas de surchauffe, on modifie la structure cristalline de l'acier et les parties coupantes deviennent plus cassantes.

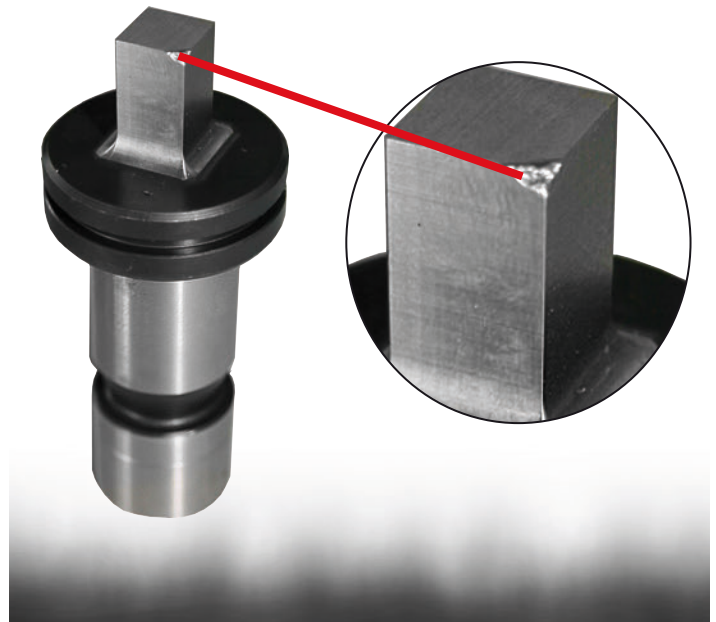

2. Après affûtage, il est important d'enlever le fil de coupe avec une pierre à huile. Dans le cas contraire, au premier coup de poinçonnage, ce fil sera enlevé par arrachement et avec lui une partie de matière „saine“ de l'outil.

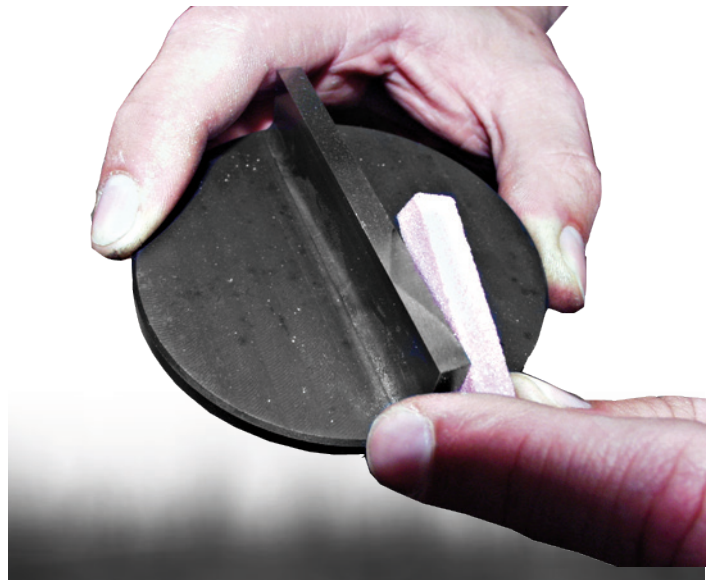

**SALVAGNINI** | **TOURELLE ÉPAISSE** | **TRUMPF**



15, rue de Saint-Louis  
68220 Héisingue | France

**WEB:** [www.pg-outillage.fr](http://www.pg-outillage.fr)  
**MAIL:** [info@pg-outillage.fr](mailto:info@pg-outillage.fr)

**TEL:** +33 (0)389 67 40 22  
**FAX:** +33 (0)389 69 81 91

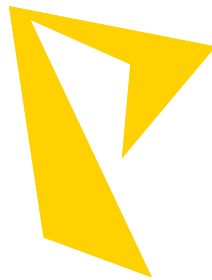

Am Steinkreuz 2  
95473 Creußen | Germany

**WEB:** [www.pass-ag.com](http://www.pass-ag.com)  
**MAIL:** [info@pass-ag.com](mailto:info@pass-ag.com)

**FON:** +49 (0) 92 70 / 9 85 - 0  
**FAX:** +49 (0) 92 72 / 9 85 - 99