

BOSCHERT



**Outillage
spécifique
BOSCHERT**



votre partenaire:

P&G Outillage

15, rue de Saint-Louis
F-68220 Héisingue
Telefon +33 (0)3 89 67 40 22
Telefax +33 (0)3 89 69 81 91
www.pg-outillage.fr
info@pg-outillage.fr

Tarif 8/09-T

System

TRUMPF



BOSCHERT

GmbH&Co.KG

D-79523 Lörrach, Postfach 7042

Germany

Telefon + 49 7621 9593 0

Telefax + 49 7621 5518 4

<http://www.boschert.de>

e-mail: infoak@boschert.de

SOMMAIRE

	Pages
Dévêtisseurs PU	3
Outils REVOTOOLS	4-6
Bagues intermédiaires (dévêtisseurs)	7
Bagues intermédiaires (matrices)	8
Outil de refendage avec serre-flan métallique (jusqu'à 4mm)	9
Outil de refendage avec serre-flan métallique (jusqu'à 6mm)	10
Outil de refendage SY93	11-12
REVOTOOL description et orientations	13-20
AFFÛTEUSE EASYSHARP	21-22

Tarif 8/09-T

Dévetisseurs en
Polyuréthane

System

TRUMPF



BOSCHERT

GmbH&Co.KG

D-79523 Lörrach, Postfach 7042

Germany

Telefon + 49 7621 9593 0

Telefax + 49 7621 5518 4

<http://www.boschert.de>

e-mail: infoak@boschert.de

**Dévêtisseurs bruts en polyuréthane destinés à être poinçonnés
selon la forme désirée**

	Réf.	Prix en €
Poinçon jusqu'à Ø 6 mm (diamètre extérieur Ø 20 mm)	30110001	
Poinçon jusqu'à Ø 10,5 mm (diamètre extérieur Ø 30 mm)	30110002	
Poinçon jusqu'à Ø 20 mm (diamètre extérieur Ø 40 mm)	30110003	
Poinçon jusqu'à Ø 25 mm (diamètre extérieur Ø 50 mm)	30110004	
Poinçon jusqu'à Ø 30 mm (diamètre extérieur Ø 60 mm)	30110005	
Poinçon jusqu'à Ø 40 mm (diamètre extérieur Ø 70 mm)	301100027	
Poinçon jusqu'à Ø 50 mm (diamètre extérieur Ø 80 mm)	30110006	

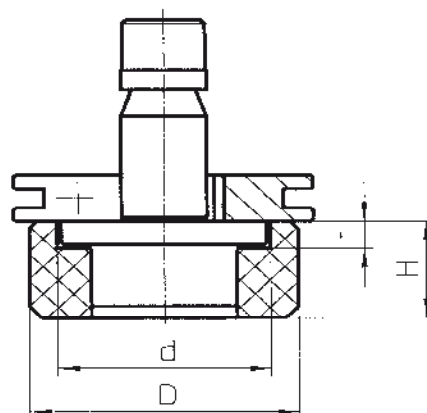
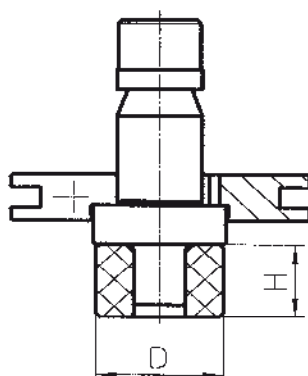

Application:

- diminution du bruit
- poinçonnage à proximité d'emboutis

Attention:

Nous tenons à signaler que lors du poinçonnage de tôles perforées ou de poinçonnage en limite de tôle, ce type de dévétisseur peut s'user très rapidement

Tarif 8/09-T

Revotool

System

TRUMPF



BOSCHERT

GmbH&Co.KG

D-79523 Lörrach, Postfach 7042

Germany

Telefon + 49 7621 9593 0

Telefax + 49 7621 5518 4

<http://www.boschert.de>

e-mail: infoak@boschert.de

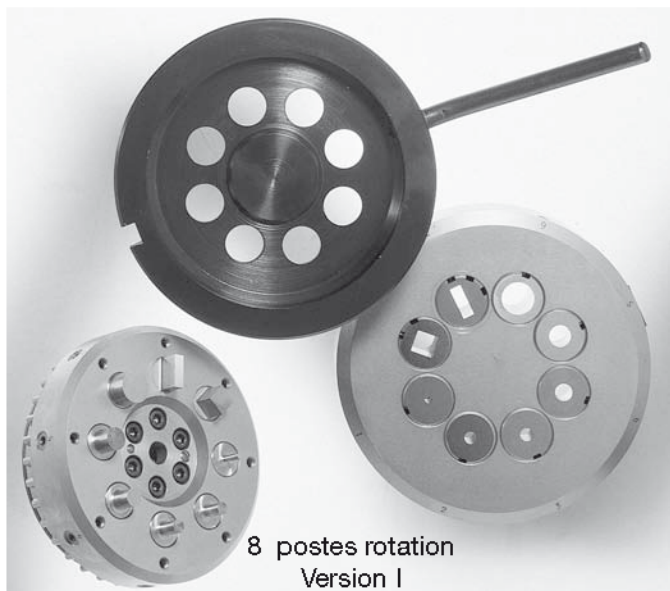

Désignation	4 postes / 6mm Revotool INDEX diamètre - 25,0 mm	6 postes / 6mm Revotool INDEX diamètre - 210,0 mm	8 postes / 6mm Revotool INDEX diamètre - 16,0 mm	8 postes Revotool Version I diamètre - 16,0 mm
Poinçon ronds	Réf. 30006031	Réf. 30006041	Réf. 30006021	Réf. 30006001
Matrice ronds	Réf. 30006032	Réf. 30006042	Réf. 30006022	Réf. 30006002
Poinçon carrés	Réf. 30006033	Réf. 30006043	Réf. 30006023	Réf. 30006003
Matrice carrés	Réf. 30006034	Réf. 30006044	Réf. 30006024	Réf. 30006004
Poinçon oblong	Réf. 30006035	Réf. 30006045	Réf. 30006025	Réf. 30006005
Matrices oblong	Réf. 30006036	Réf. 30006046	Réf. 30006026	Réf. 30006006
Poinçon rectangle	Réf. 30006037	Réf. 30006047	Réf. 30006027	Réf. 30006007
Matrice rectangle	Réf. 30006038	Réf. 30006048	Réf. 30006028	Réf. 30006008
Poinçon special	sur demande	sur demande	sur demande	sur demande
Matrice special	sur demande	sur demande	sur demande	sur demande
Revotool Corps de base: Porte poinçon, Porte matrice, Dévêtisseurs (sans outils)				
	Réf. 30006039	Réf. 30006049	Réf. 30006020	

Tarif 8/09-T

Pièces détachées pour
Revotool

System

TRUMPF



BOSCHERT

GmbH&Co.KG

D-79523 Lörrach, Postfach 7042

Germany

Telefon + 49 7621 9593 0

Telefax + 49 7621 5518 4

<http://www.boschert.de>

e-mail: infoak@boschert.de

Pièces détachés 8 postes / 6 mm + Version I	Prix en €
1 jeu complet de ressorts (8 x p / 1 x G.)	
Bague de fixation en forme de T	
Queue d'attache	
Dévêtisseurs	
Bague d'écartement	
Queue dévêtisseur	
Roue crantée	
Bague de réglage (or)	



Pièces détachés 6 postes / 6 mm	Prix en €
1 jeu complet de ressorts (6 x kl. / 1 x gr.)	
Bague de fixation en forme de T	
Queue d'attache	
Dévêtisseurs	
Bague d'écartement	
Queue dévêtisseur	
Roue crantée	
Bague de réglage (or)	



Pièces détachés 4 postes / 6 mm	Prix en €
1 jeu complet de ressorts (4 x grl. / 7 x kl. / 1 x gr.)	
Bague de fixation en forme de T	
Queue d'attache	
Dévêtisseurs	
Bague d'écartement	
Queue dévêtisseur	
Roue crantée	
Bague de réglage (or)	



Tarif 8/09-T

Pièces détachées pour
Revotool 7 postes

System

TRUMPF



BOSCHERT

GmbH&Co.KG

D-79523 Lörrach, Postfach 7042

Germany

Telefon + 49 7621 9593 0

Telefax + 49 7621 5518 4

<http://www.boschert.de>

e-mail: infoak@boschert.de

Pièces détachés 7 postes / 6 mm	Prix en €
1 jeu complet de ressorts (7 x p / 1 x G.)	
Bague de fixation en forme de T	
Queue d'attache	
Dévêtisseurs	
Bague d'écartement	
Queue dévêtisseur	
Roue crantée	
Bague de réglage (or)	

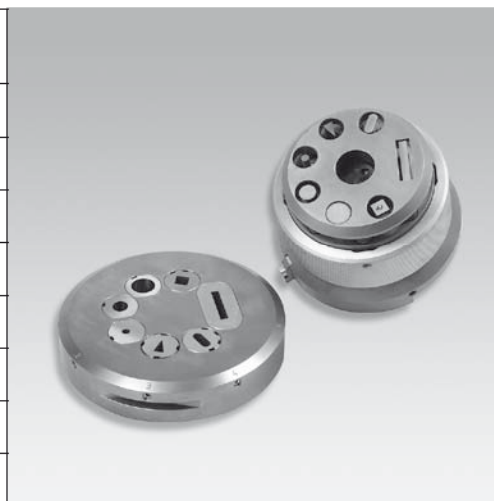

Nous proposons en option dans le domainede la tôle fin < 1 mm
un dévêtiseur pour Revotool adapté. Prix Dévêtisseur 333,- € / Inserts 30,- €.

Désignation	7 postes/6 mm Revotool diamètre - 16,0 mm
--------------------	--

Poinçon ronds	Réf. 30006084
Matrice ronds	Réf. 30006085

Poinçon carrés	Réf. 30006086
Matrice carrés	Réf. 30006087

Poinçon oblong	Réf. 30006088
Matrice oblong	Réf. 30006089

Poinçon rectangle	Réf. 30006090
Matrice rectangle	Réf. 30006091

Poinçon special	sur demande
Matrice special	sur demande

poinçon de refendage 5 x 30 rectangle	Réf. 30006082
--	---------------

porte poinçon de refendage et lame	sur demande
---	-------------

matrice de refendtage 7 positions 5 x 30 rectangle	Réf. 30006083
---	---------------

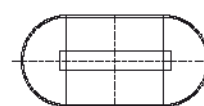
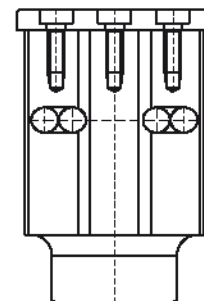

Revotool Corps de base	
Porte poinçon, Porte matrice, Dévêtisseurs (sans outils)	Réf. 30006080

Tarif 8/09-T

Porte poicons et
Bagues intermédiaires
dévetisseurs

System

TRUMPF



BOSCHERT

GmbH&Co.KG

D-79523 Lörrach, Postfach 7042

Germany

Telefon + 49 7621 9593 0

Telefax + 49 7621 5518 4

<http://www.boschert.de>

e-mail: infoak@boschert.de

Porte - Poinçons

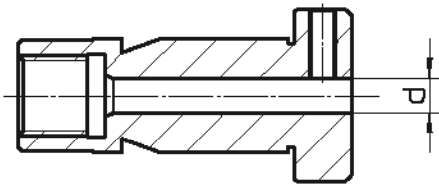

Taille	Cote „d“	Pos.-Nr.	Prix en €
0 A	bis 6,00 mm	119A01	*
0 B	bis 10,50 mm	119B01	*

Bagues intermédiaires pour dévetisseurs



Taille	Groupes de machines	Pos.-Nr.	Prix en €
III / II	G	120321	

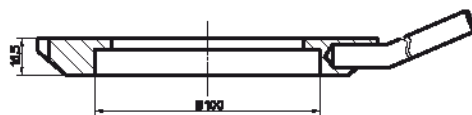

III / II	Trumpf C/D en Boschert Maschinentypen	120326 avec orientation	
----------	---	-------------------------------	--

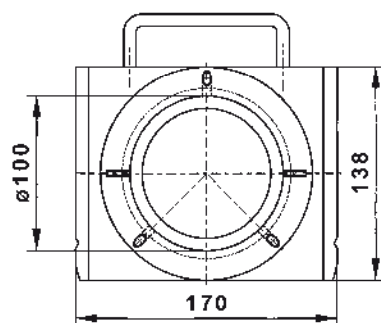

III / II	Rotation jusqu'à 2002	120326-1	
----------	--------------------------	----------	--

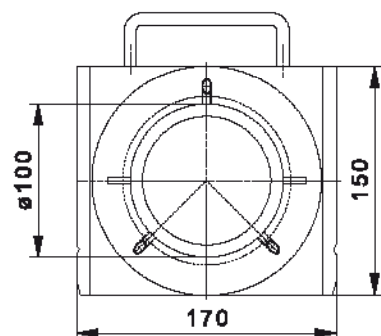

III / II	INDEX à partir 2003	120326-3	
----------	------------------------	----------	--

* Egalement utilisable sur les machines du groupe „S“

Tarif 8/09-T

Bagues entremédiaires
pour
matrices

System

TRUMPF



BOSCHERT

GmbH&Co.KG

D-79523 Lörrach, Postfach 7042

Germany

Telefon + 49 7621 9593 0

Telefax + 49 7621 5518 4

<http://www.boschert.de>

e-mail: infoak@boschert.de

Bagues entremédiaires pour matrices

	Taille	Groupes de machines	Pos.-Nr.	Prix en €
	II/I	A, B, F, G, H, I + LB 13 Quick	120210	
	III/I	G Boschert- Rota / Index	120310	
	III/II	G Boschert- Rota / Index	120320	
	III/I	Boschert machines sans rotation	1203310-1	
	III/II	Boschert machines sans rotation	1203310-2	

Tarif 8/09-T

Outil de
refendage

System

TRUMPF



BOSCHERT

GmbH&Co.KG

D-79523 Lörrach, Postfach 7042

Germany

Telefon + 49 7621 9593 0

Telefax + 49 7621 5518 4

http://www.boschert.de

e-mail: infoak@boschert.de

**Outil de refendage sur ressort Taille II pour poinçonneuses BOSCHERT
jusqu'à épaisseur 4 mm**

Dimensions standard (Rectangle avec 4 x R = 0,5 mm)

cl = jeu / Prix en €

Dimension	5 x 30	5 x 40	5 x 56
Outil			
Partie supérieure complète	Pos.-Nr. 1S0330530	Pos.-Nr. 1S0330540	Pos.-Nr. 1S0330556
Lame de rechange	Pos.-Nr. 1S0440	Pos.-Nr. 1S0441	Pos.-Nr. 1S0442
Dévêtisseur de rechange	Pos.-Nr. 1S0333	Pos.-Nr. 1S0333	Pos.-Nr. 1S0333
Matrice cl = 0,1 mm	Pos.-Nr. 106T53001	Pos.-Nr. 106T54001	Pos.-Nr. 106T55601
Matrice cl = 0,2 mm	Pos.-Nr. 106T53002	Pos.-Nr. 106T54002	Pos.-Nr. 106T55602
Matrice cl = 0,3 mm	Pos.-Nr. 106T53003	Pos.-Nr. 106T54003	Pos.-Nr. 106T55603
Matrice cl = 0,4 mm	Pos.-Nr. 109T53004	Pos.-Nr. 109T54004	Pos.-Nr. 109T55604
Matrice cl = 0,6 mm	Pos.-Nr. 109T53006	Pos.-Nr. 109T54006	Pos.-Nr. 109T55606
Matrice cl = 0,8 mm	Pos.-Nr. 109T53008	Pos.-Nr. 109T54008	Pos.-Nr. 109T55608
Matrice cl = 1,0 mm	Pos.-Nr. 109T53010	Pos.-Nr. 109T54010	Pos.-Nr. 109T55610

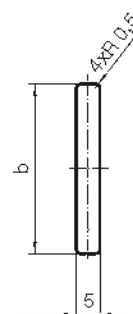
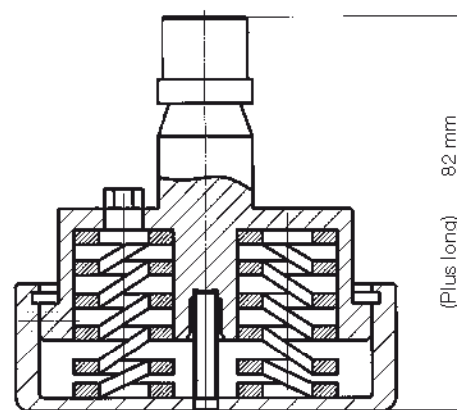

Attention:

- **Attention: outil rallongé**
 - respecter position [10]
 - et profondeur d'immersion [- 5]
- position de montage x et y possible par cale
- les lames sont en général revêtu du traitement spécial PASS
- les ressorts en spirale doivent être remplacés entre 30 000 et 40 000 coups (environ 2-3 mois)

Attention:

il faut respecter les données ci-après concernant les jeux et la résistance

cl.	Material	Alu	Steel	VA
cl=0,1mm		0,50-0,80	0,50-0,80	0,50-0,60
cl=0,2mm		1,00-1,25	1,00-1,25	0,75-1,00
cl=0,3mm		1,50-2,00	1,50-1,75	1,25-1,50
cl=0,4mm		2,50-3,00	2,00-2,50	1,75-2,00
cl=0,6mm		4,00	2,75-3,00	2,25-2,50
cl=0,8mm			4,00	3,00
cl=1,0mm				4,00

Tarif 8/09-T

Outil de
refendage

System

TRUMPF



BOSCHERT

GmbH&Co.KG

D-79523 Lörrach, Postfach 7042

Germany

Telefon + 49 7621 9593 0

Telefax + 49 7621 5518 4

http://www.boschert.de

e-mail: infoak@boschert.de

**Outil de refendage sur ressort Taille III pour poinçonneuses BOSCHERT
jusqu'à épaisseur s = 6 mm**

Dimensions standard (Rectangle avec 4 x R = 0,5 mm)

cl = jeu / Prix en €

Dimension	8 x 30	8 x 40	8 x 56
Outil			
Partie supérieure complète	Pos.-Nr. 1S0350830	Pos.-Nr. 1S0350840	Pos.-Nr. 1S0350856
Lame de rechange	Pos.-Nr. 1S0446	Pos.-Nr. 1S0447	Pos.-Nr. 1S0448
Dévêtisseur de rechange	Pos.-Nr. 1S0355830	Pos.-Nr. 1S0355840	Pos.-Nr. 1S0355856
Matrice cl = 0,3 mm	Pos.-Nr. 109T83003	Pos.-Nr. 106T84003	Pos.-Nr. 106T85603
Matrice cl = 0,4 mm	Pos.-Nr. 109T83004	Pos.-Nr. 109T84004	Pos.-Nr. 109T85604
Matrice cl = 0,6 mm	Pos.-Nr. 109T83006	Pos.-Nr. 109T84006	Pos.-Nr. 109T85606
Matrice cl = 0,8 mm	Pos.-Nr. 109T83008	Pos.-Nr. 109T84008	Pos.-Nr. 109T85608
Matrice cl = 1,0 mm	Pos.-Nr. 109T83010	Pos.-Nr. 109T84010	Pos.-Nr. 109T85610
Matrice cl = 1,2 mm	Pos.-Nr. 109T83012	Pos.-Nr. 109T84012	
Matrice cl = 1,5 mm	Pos.-Nr. 109T83015		

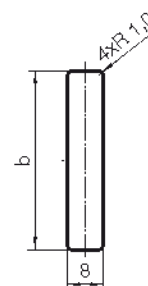
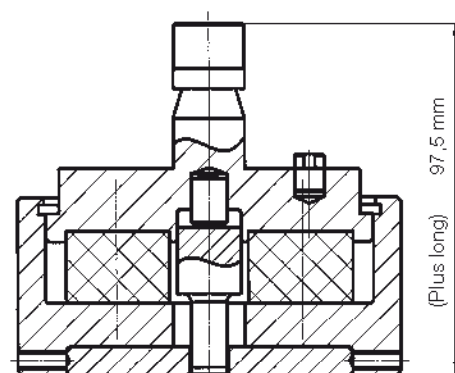

Attention:

- **Attention: outil rallongé**
- **respecter position [28]**
- **et profondeur d'immersion [- 20]**
- **position de montage x et y possible par cale**
- **les lames sont en général revêtu du traitemnt spécial PASS**

Attention:

il faut respecter les données ci-après concernant les jeux et la résistance

cl. / Material	Alu	Steel	VA
cl=0,3mm	1,50-2,00	1,50-1,75	1,25-1,50
cl=0,4mm	2,50-3,00	2,00-2,50	1,75-2,00
cl=0,6mm	4,00	2,75-3,00	2,25-2,50
cl=0,8mm	5,00	4,00	3,00
cl=1,0mm	6,00	5,00	4,00
cl=1,2mm		6,00	5,00
cl=1,5mm			6,00

Tarif 8/09-T

Outil de refendage
SY-93

System

TRUMPF



BOSCHERT

GmbH&Co.KG

D-79523 Lörrach, Postfach 7042

Germany

Telefon + 49 7621 9593 0



Telefax + 49 7621 5518 4

http://www.boschert.de

e-mail: infoak@boschert.de

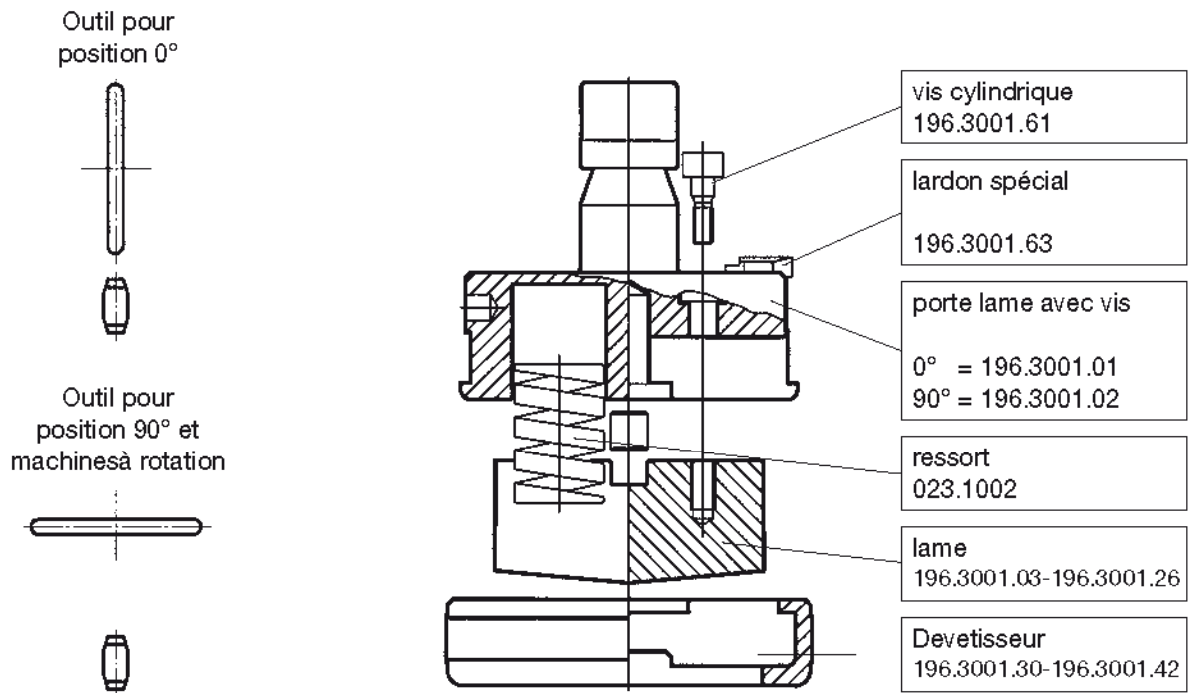
Outil de refendage SY-93
bague d'ajustage intégrée et serre-tôle sur ressort

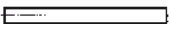

Poinçon de refendage complet					Lame		Devetisseur	
Forme	dimension	Pos.-Nr. 0°	Pos.-Nr. 90°	Prix €	Pos.-Nr.	Prix €	Pos.-Nr.	Prix €
 oblong	5 x 30	197.3001	197.3002		196.3001.03		196.3001.30	
	5 x 56	197.3003	197.3004		196.3001.04		196.3001.31	
	5 x 70	197.3005	197.3006		196.3001.05		196.3001.32	
 Rectangle	5 x 30	197.3011	197.3012		196.3001.10		196.3001.40	
	5 x 56	197.3013	197.3014		196.3001.11		196.3001.41	
	5 x 70	197.3015	197.3016		196.3001.12		196.3001.42	
 Micro-Joint	5 x 30	197.3021	197.3022		196.3001.20		196.3001.40	
	5 x 56	197.3023	197.3024		196.3001.21		196.3001.41	
	5 x 70	197.3025	197.3026		196.3001.22		196.3001.42	
 Rectangle avec R 1,5	5 x 30	197.3031	197.3032		196.3001.24		196.3001.40	
	5 x 56	197.3033	197.3034		196.3001.25		196.3001.41	
	5 x 70	197.3035	197.3036		196.3001.26		196.3001.42	

Tarif 8/09-T

Matrice de refendage
SY-93

System

TRUMPF



BOSCHERT

GmbH&Co.KG

D-79523 Lörrach, Postfach 7042

Germany

Telefon + 49 7621 9593 0

Telefax + 49 7621 5518 4



<http://www.boschert.de>

e-mail: infoak@boschert.de

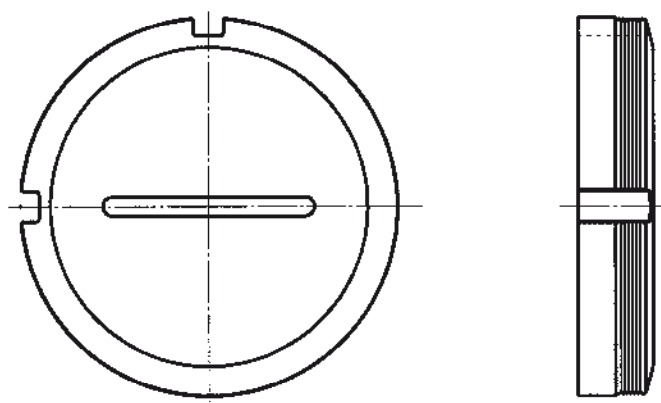
Matrice de refendage SY-93

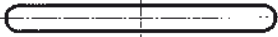

Matrice de refendage

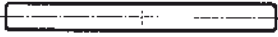
Forme	dimension	Pos.-Nr. 0°	Pos.-Nr. 90°	Prix €
oblong 	5 x 30	197.3101	197.3102	
	5 x 56	197.3103	197.3104	
	5 x 70	197.3105	197.3106	
	5 x 76,2	197.5107	197.5108	
Rectangle 	5 x 30	197.3111	197.3112	
	5 x 56	197.3113	197.3114	
	5 x 70	197.3115	197.3116	
	5 x 76,2	197.5117	197.5118	
Micro-Joint 	5 x 30	197.3121	197.3122	
	5 x 56	197.3123	197.3124	
	5 x 70	197.3125	197.3126	
	5 x 76,2	197.5127	197.5128	
Rectangle avec R 1,5 	5 x 30	197.3131	197.3132	
	5 x 56	197.3133	197.3134	
	5 x 70	197.3135	197.3136	
	5 x 76,2	197.5137	197.5138	

Tarif 8/09-T

Systeme d'outillage
REVOTOOL

System

BOSCHERT



BOSCHERT

GmbH&Co.KG

D-79523 Lörrach, Postfach 7042

Germany

Telefon + 49 7621 9593 0

Telefax + 49 7621 5518 4

<http://www.boschert.de>

e-mail: infoak@boschert.de

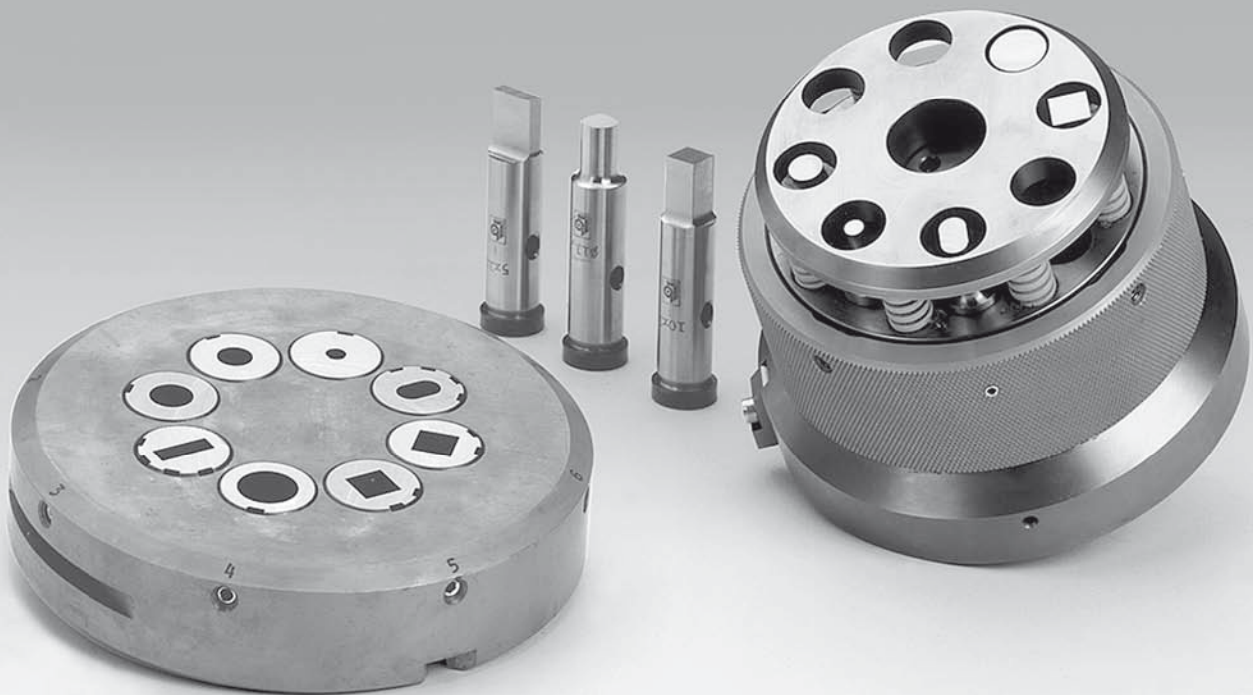

Tarif 8/09-T

Généralités

System

BOSCHERT



BOSCHERT

GmbH&Co.KG

D-79523 Lörrach, Postfach 7042

Germany

Telefon + 49 7621 95 93 0

Telefax + 49 7621 55 18 4

<http://www.boschert.de>

e-mail: infoak@boschert.de

Montage du Revotool dans le poinçon

1. Tourner le Revotool pour le mettre dans la bonne position
2. Placer le poinçon
3. Placer la barrette de sécurité qui fixe le poinçon

Démontage du poinçon dans le Revotool

1. libérer la barrette desécurité
2. sortir le poinçon
3. tourner le Revotool pour le repositionner

Orientations standard dans la matrice:

0°, 45° oder 90°

Exemple de positionnement d'un poinçon rectangle:

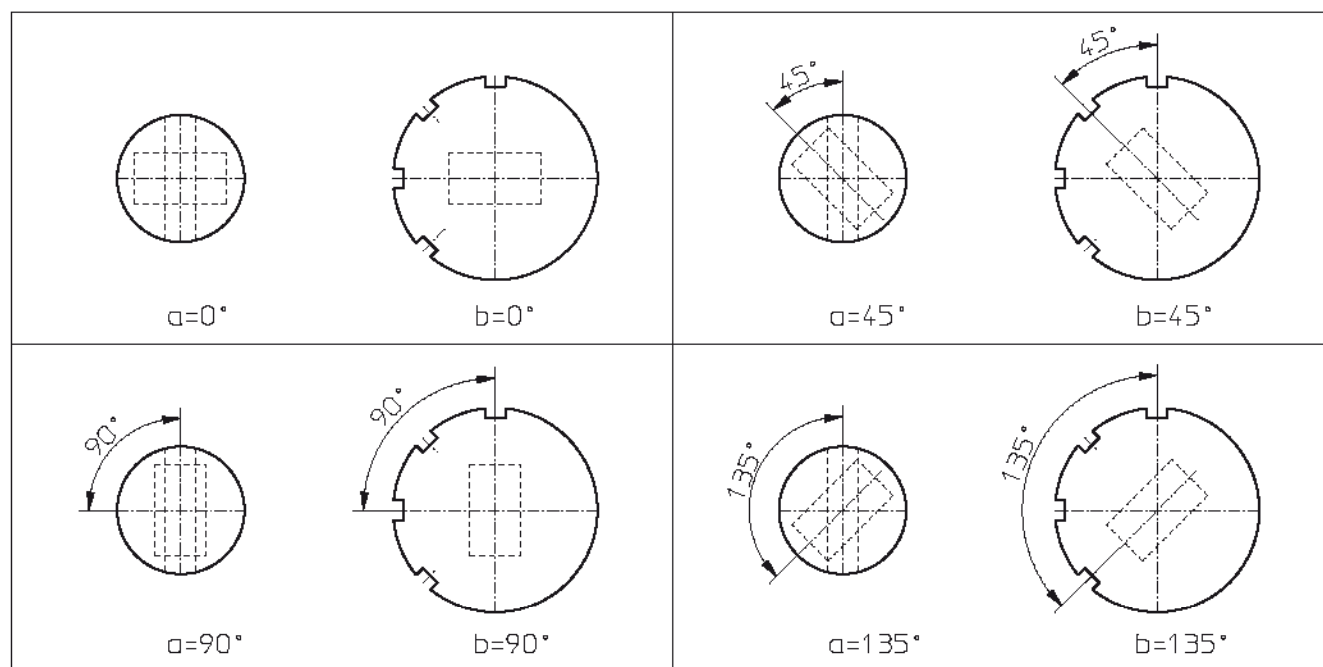

Cosignes à respecter en cas de commande:

- prévoir la commande 6 semaines avant l'expédition de la poinconneuse
- positionnement du poinçon à indiquer sur le formulaire

Tarif 8/09-T

Informationen

System

BOSCHERT



BOSCHERT

GmbH&Co.KG

D-79523 Lörrach, Postfach 7042

Germany

Telefon + 49 7621 9593 0

Telefax + 49 7621 5518 4

<http://www.boschert.de>

e-mail: infoak@boschert.de

4 postes / 6 mm & INDEX

- diamètre poinçon 25 mm max.
- position standard: 0° et 90° possible en changeant la position
- disponible depuis 2000

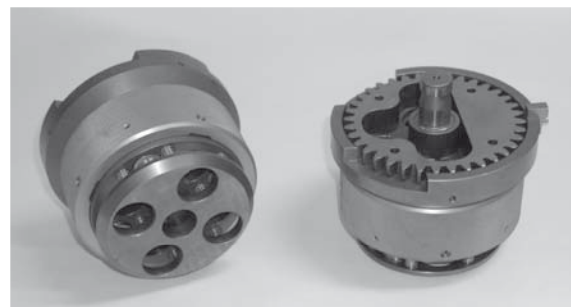

6 postes / 6 mm & INDEX

- diamètre poinçon 20 mm max.
- position standard: 0°
- numéro et position doivent être précisés lors de chaque commande
- disponible depuis 2000

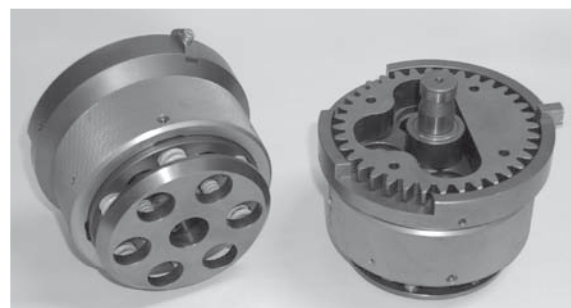

7 postes / 6 mm INDEX

- 6 Poinçons: max. Ø 16 mm
- 1 lame de refendage 30 x 5 mm
- uniquement pour Rotation INDEX
- disponible depuis 2003

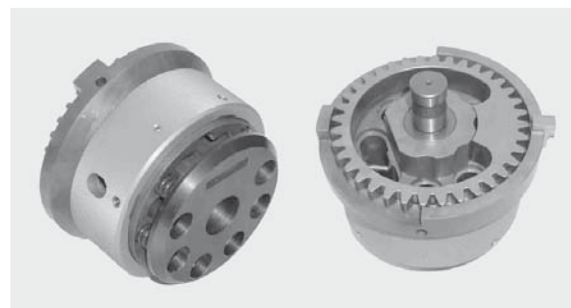

8 postes / 6 mm & INDEX

- diamètre poinçon 16 mm max.
- position: tous les numéros en changeant la position
- disponible depuis 2000

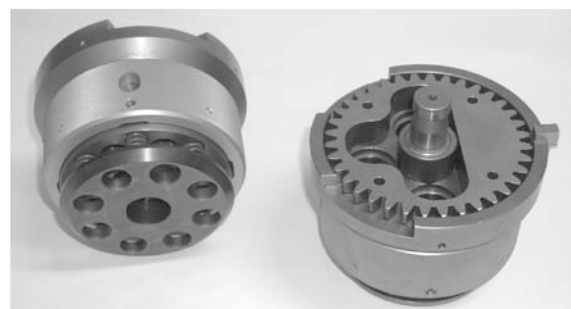

8 postes Rotation, Version I

- réalisées pour machines à rotation jusqu'en 2003, pour machines standard jusqu'en 1999
- poinçon pour position 0°, 45° et 90° possédant suffisamment d'orientations
- le jeu est de 0,3 mm permettant l'utilisation de tôles jusqu'à épaisseur 2,5 mm

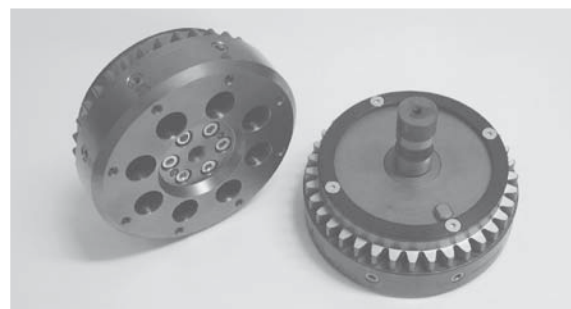

Tarif 8/09-T

Formlaire de commande
Revotool 4 postes / 6 mm

System

BOSCHERT



BOSCHERT

GmbH&Co.KG

D-79523 Lörrach, Postfach 7042

Germany

Telefon + 49 7621 95 93 0

Telefax + 49 7621 55 18 4

http://www.boschert.de

e-mail: infoak@boschert.de

Client: _____

No client.: _____

No commande: _____

Délai: _____

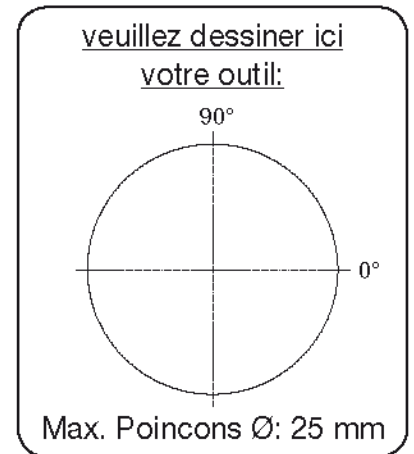
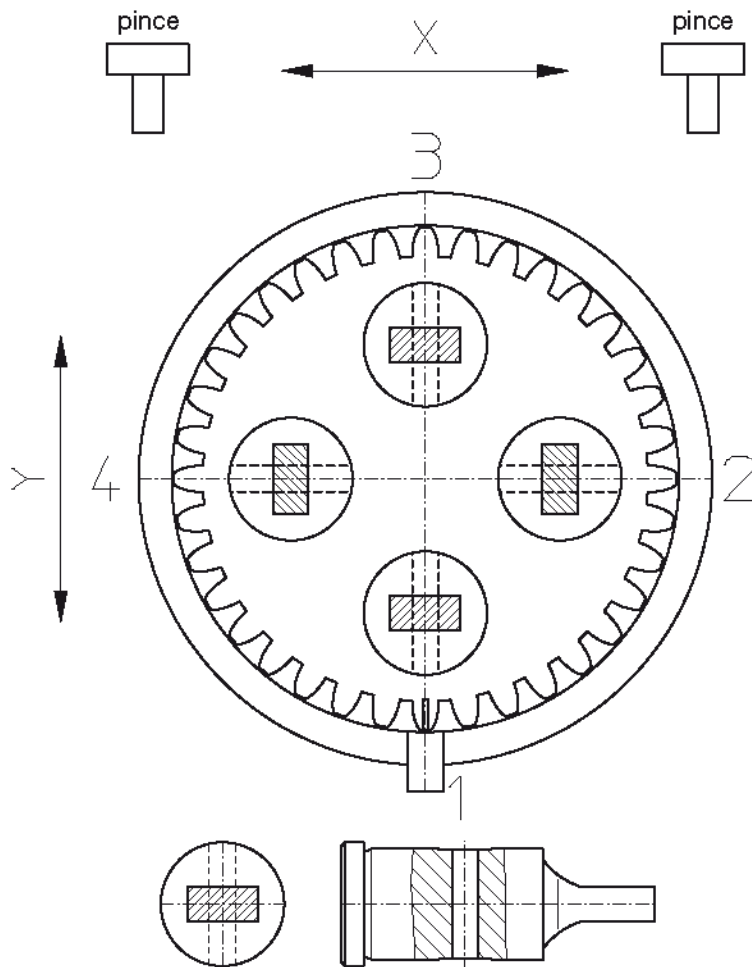

Qté	Forme					dim. poinçon	dim. matrice	Pos.-Nr.	Position en °
	○	□	▭	◌	Special				

Date: _____

Signature: _____

Tarif 8/09-T

Formulaire de commande
Revotool 6 postes / 6 mm

System

BOSCHERT



BOSCHERT

GmbH&Co.KG

D-79523 Lörrach, Postfach 7042

Germany

Telefon + 49 7621 9593 0

Telefax + 49 7621 5518 4

<http://www.boschert.de>

e-mail: infoak@boschert.de

Client: _____ No client.: _____

No commande: _____ Délai: _____

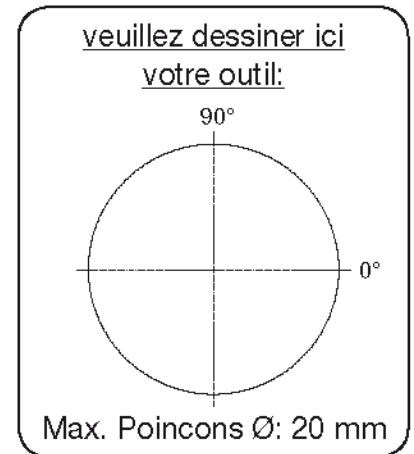
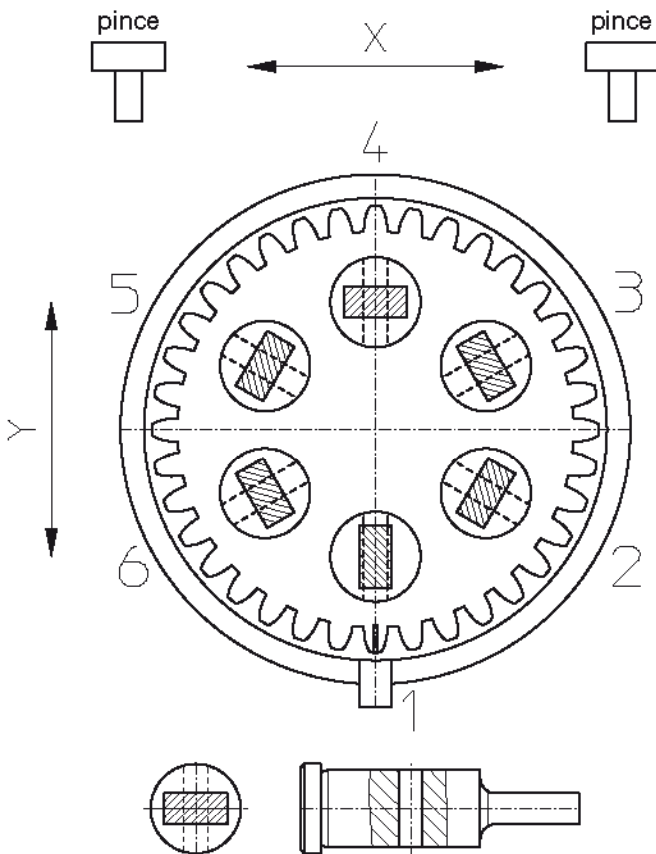

Qté	Forme					dim. poinçon	dim. matrice	Pos.-Nr.	Position en °
	○	□	▭	◌	Special				

Date: _____ Signature: _____

Tarif 8/09-T

Formulaire de commande
Revotool 7 postes / 6 mm

System

BOSCHERT



BOSCHERT

GmbH&Co.KG

D-79523 Lörrach, Postfach 7042

Germany

Telefon + 49 7621 95 93 0

Telefax + 49 7621 55 18 4

http://www.boschert.de

e-mail: infoak@boschert.de

Client: _____

No client.: _____

No commande: _____

Délai: _____

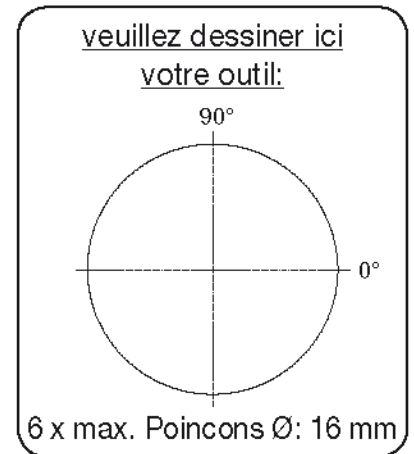
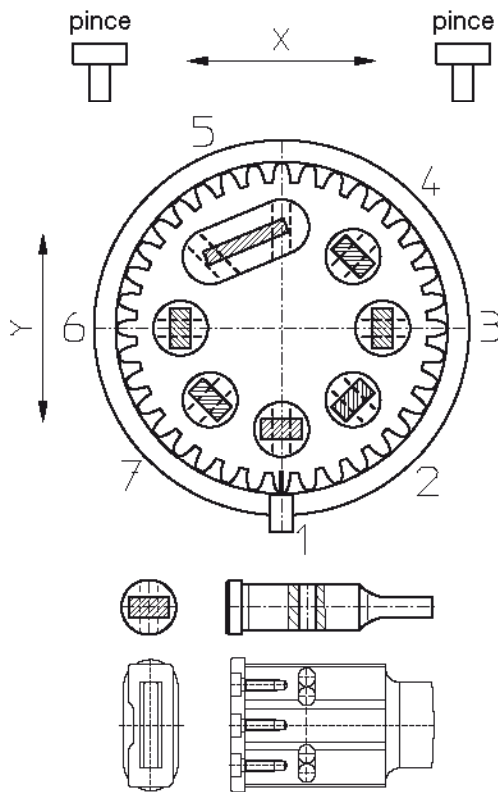

Qté	Forme					dim. poinçon	dim. matrice	Pos.-Nr.	Position en °
	○	□	▭	◌	Special				

Date: _____

Signature: _____

Tarif 8/09-T

Formulaire de commande
Revotool 8 postes / 6 mm

System

BOSCHERT



BOSCHERT

GmbH&Co.KG

D-79523 Lörrach, Postfach 7042

Germany

Telefon + 49 7621 9593 0

Telefax + 49 7621 5518 4

<http://www.boschert.de>

e-mail: infoak@boschert.de

Client: _____

No client.: _____

No commande: _____

Délai: _____

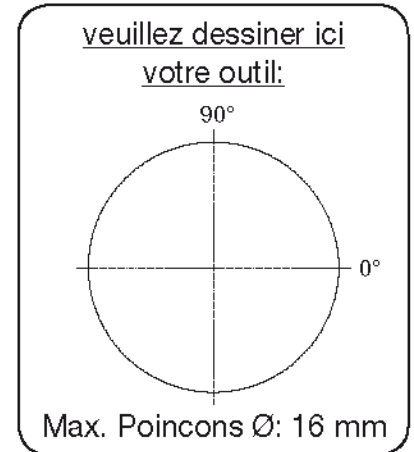
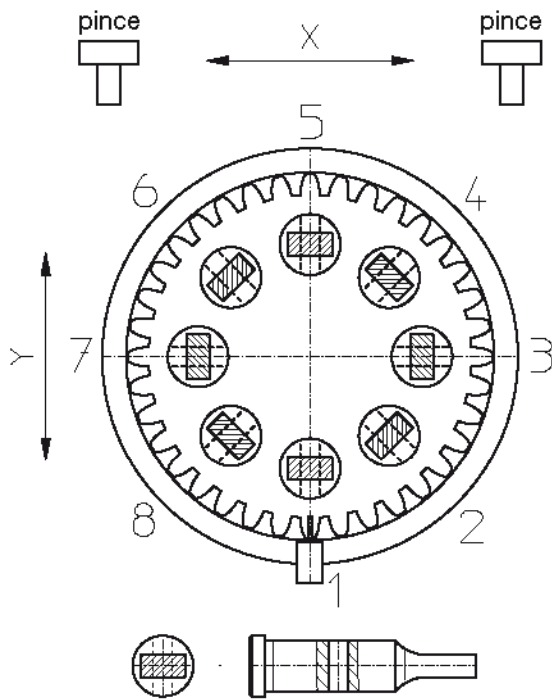

Qté	Forme					dim. poinçon	dim. matrice	Pos.-Nr.	Position en °
	○	□	▭	◌	Special				

Date: _____

Signature: _____

Tarif 8/09-T

Formulaire de commande
Revotool 8 postes / Rotation Version
I

System

BOSCHERT



BOSCHERT

GmbH&Co.KG

D-79523 Lörrach, Postfach 7042

Germany

Telefon + 49 7621 95 93 0

Telefax + 49 7621 55 18 4

http://www.boschert.de

e-mail: infoak@boschert.de

Client: _____

No client.: _____

No commande: _____

Délai: _____

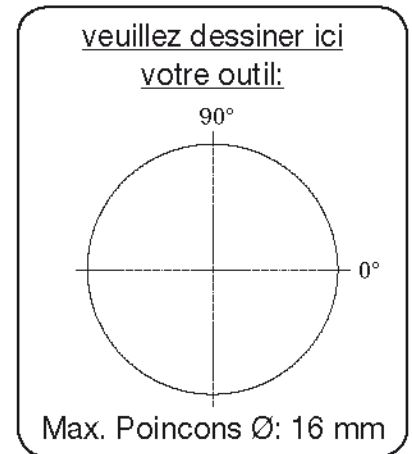
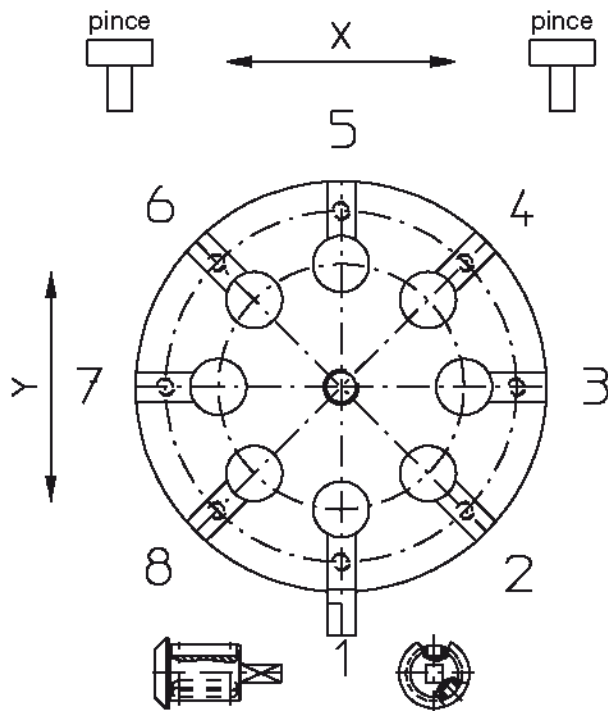

Qté	Forme					dim. poinçon	dim. matrice	Pos.-Nr.	Position en °
	○	□	▭	◌	Special				

Date: _____

Signature: _____

Tarif 8/09-T
easy-sharp

System

BOSCHERT



BOSCHERT

GmbH&Co.KG

D-79523 Lörrach, Postfach 7042

Germany

Telefon + 49 7621 9593 0

Telefax + 49 7621 5518 4

<http://www.boschert.de>

e-mail: infoak@boschert.de

**Boschert Easy - Sharp pour
outillages TRUMPF / AMADA**

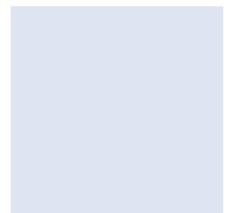
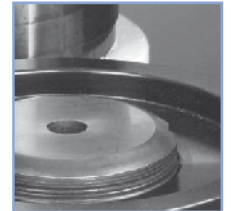
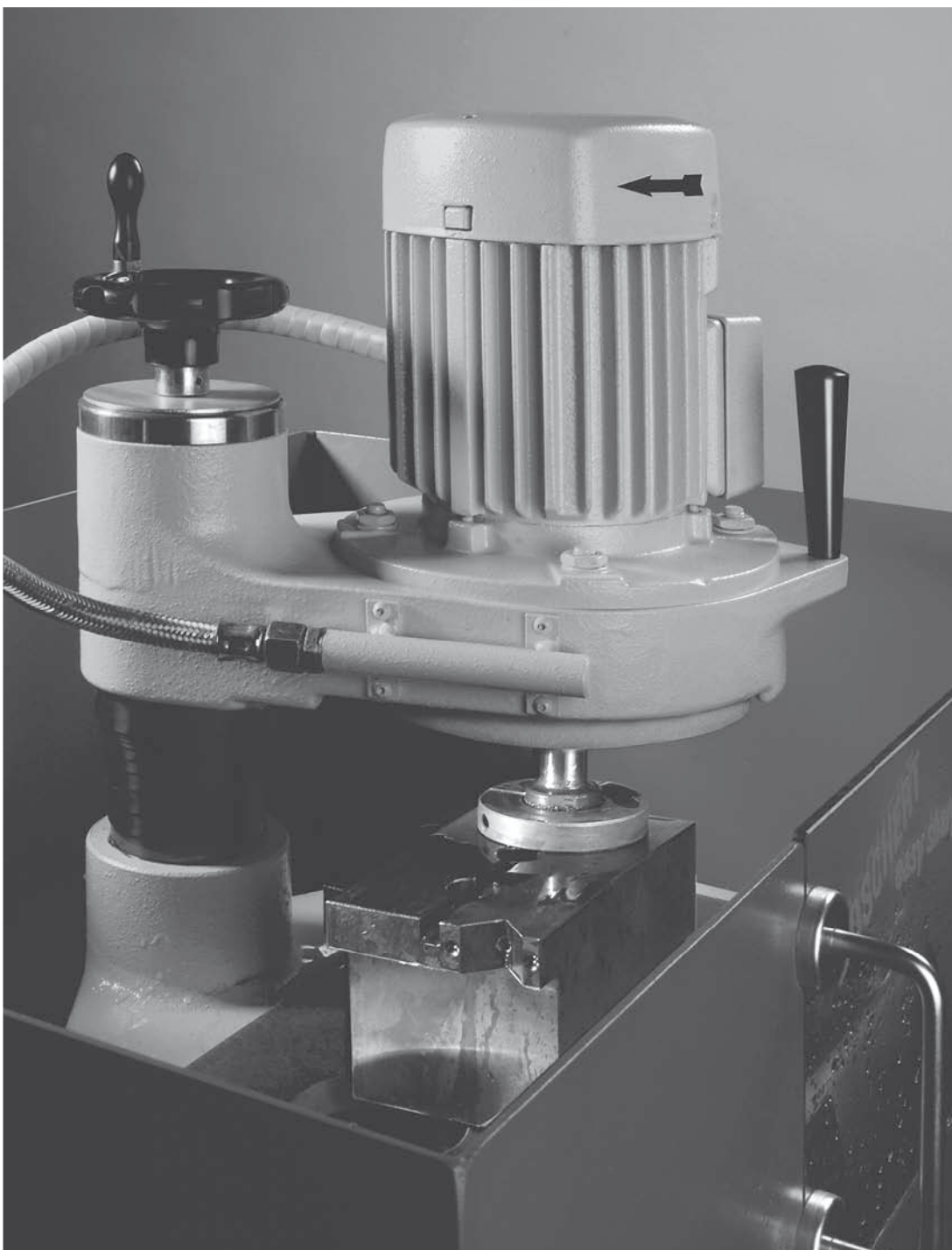

einfach besser!

Tarif 8/09-T
easy-sharp

System

BOSCHERT



BOSCHERT

GmbH&Co.KG

D-79523 Lörrach, Postfach 7042

Germany

Telefon + 49 7621 95 93 0

Telefax + 49 7621 55 18 4

<http://www.boschert.de>

e-mail: infoak@boschert.de



Simple d'utilisation



Diamant



Porte matrice Taille 1,2,3



Refroidissement à l'eau



Réglage en hauteur

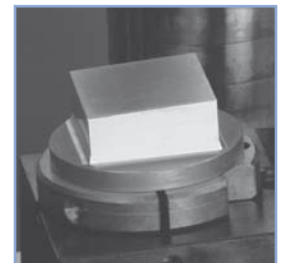

Porte poinçon

Caracteristiques Techniques

Diamètre disque	175 mm
Vitesse du moteur	2825 min-1
Réglage en hauteur	150 mm
Précision	0,02 mm
Zone de travail	400 mm x 150 mm
Hauteur de travail	1100 mm
Dimensions châssis inférieur compris	1400 x 1150 x 1600 mm
Poids	226 kg
Puissance moteur	0,75 Kw
Protection électrique	3 x 10 A

Tarif 8/09-T
Outil special

System

TRUMPF



BOSCHERT

GmbH&Co.KG

D-79523 Lörrach, Postfach 7042

Germany

Telefon + 49 7621 9593 0

Telefax + 49 7621 5518 4

<http://www.boschert.de>

e-mail: infoak@boschert.de

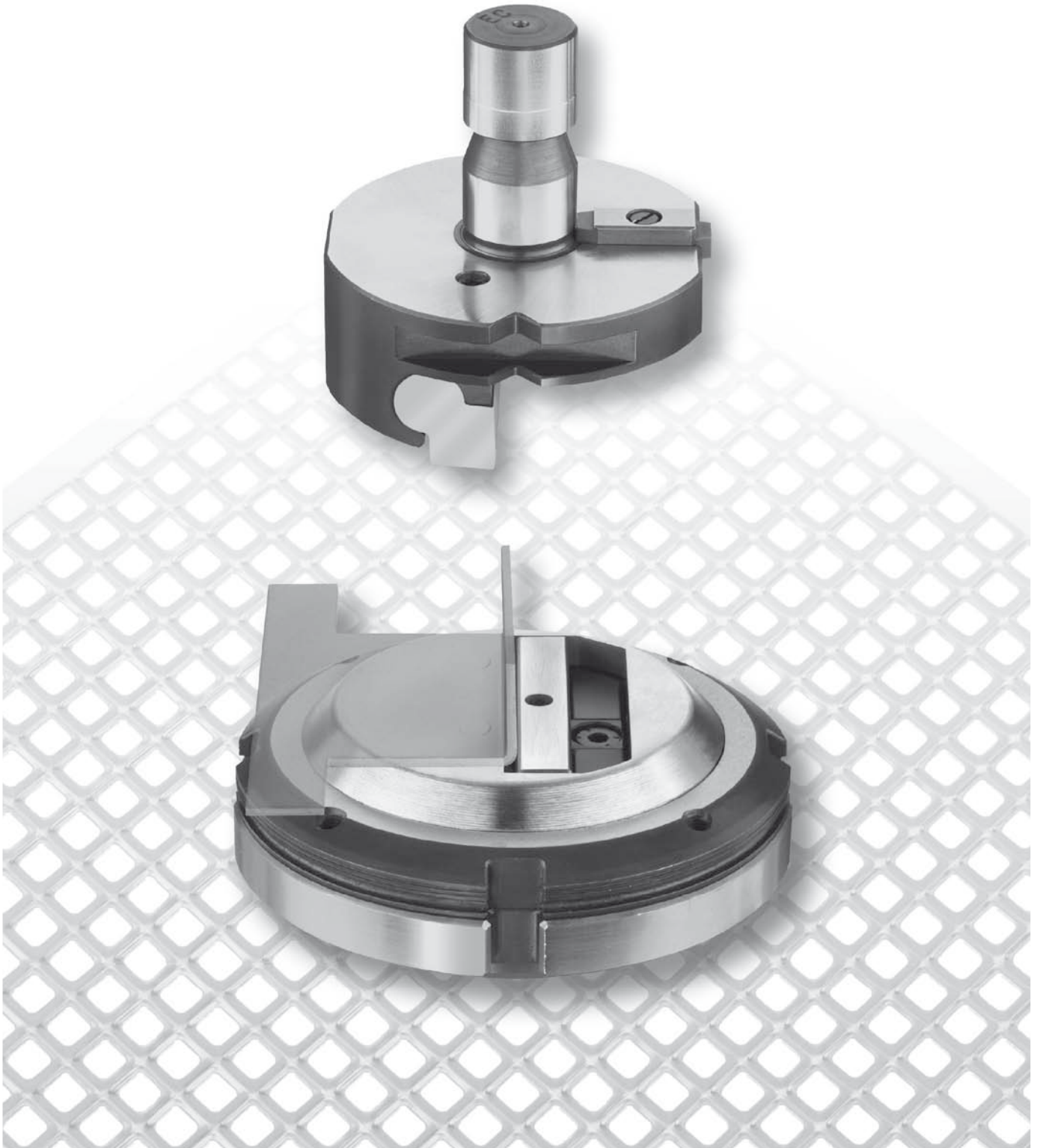

BOSCHERT



Poinçonneuses

Encocheuses

Combiné d'encochage / poinçonnage

Unités de poinçonnage

Ebavureuses



BOSCHERT

votre partenaire:

P&G Outillage

15, rue de Saint-Louis
F-68220 Héringue
Telefon +33 (0)3 89 67 40 22
Telefax +33 (0)3 89 69 81 91
www.pg-outillage.fr
info@pg-outillage.fr