

Fiche Technique



Outil de déformation pont
N°611362

Système

Tourelle épaisse

PASS STANZTECHNIK AG
Präzision in Perfektion



Informations techniques

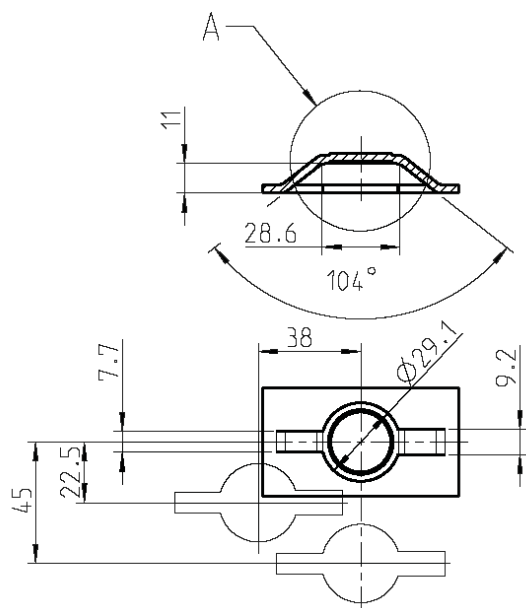
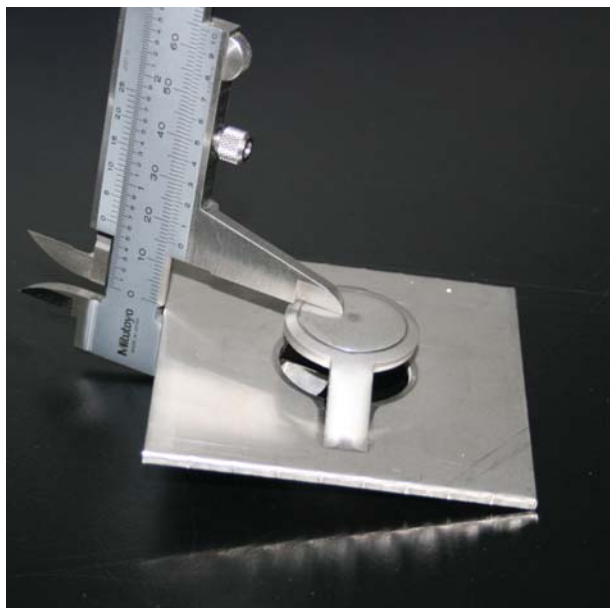

Condition de réalisation :

Cet outi a été fabriqué pour une machine type :
FINN-POWER avec matrice escamotable

Ép. de tôle s = 2,0 und 3,0 mm

Qualité de tôle Inox 1.4301

Date : 03.03.2009

Votre partenaire P&G Outillage

Cette fiche d'information technique est la propriété intellectuelle de PASS-Stanztechnik et ne peut être utilisée, copiée ou distribuée à un tiers sans autorisation écrite de PASS-Stanztechnik.