

PASS STANZTECHNIK AG

Precision in Perfection



distributeur pour la France:

P&G Outillage

15, rue de Saint-Louis
Tél. +33(0)389 67 40 22
www.pg-outillage.fr

F-68220 Hésingue
Fax +33(0)389 69 81 91
Email: info@pg-outillage.fr

Systeme „TRUMPF“ Tarif 10/2005-T



Le spécialiste des systèmes d'outils:

- TRUMPF
- TOURELLE EPAISSE
- SALVAGNINI



Outils ronds

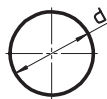

Outils carrés

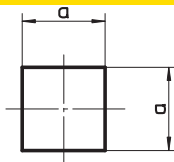

Outils rectangulaires

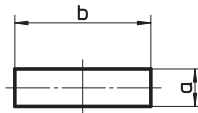

Outils oblongs

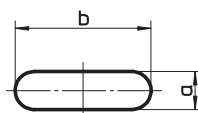

Outils de forme Groupe 1



Outils de forme Groupe 2



Outils de forme Groupe 3



Outils de forme Groupe 4



Outils à coupe guidée

Tarif 10/05-T

Outils standards
RONDS

Système

TRUMPF

PASS STANZTECHNIK AG



Distributeur pour la France



15, rue de Saint-Louis
Tél +33 (0)3 89 67 40 22
info@pg-outillage.fr

F-68220 Hémingue
Fax +33 (0)3 89 69 81 91
www.pg-outillage.fr

Poinçons

		HSS / plats / long. 34,3 mm		HSS / plats / long. 37,8 mm***		HSS / vagués / long. 37,3 mm	
Taille	Cote "d" en mm	Réf.	Prix en €	Réf.	Prix en €	Réf.	Prix en €
0/A	1,00-6,00	107A01	****	107A11	****		
0/B (Corps 10,5)	1,00-6,00	107C01	****	107C11	****		
0/B	6,01-10,50	107B01	****	107B11	****		
I	1,00-30,50	101111	****	103111	****	102111	****
I/II	30,51-38,00	1012M1	****			1022M1	****
II	30,51-40,00	101211	****	103211	****	102211	****
	40,01-50,80	101221	****	103221	****	102221	****
	50,81-60,00	101231	****	103231	****	102231	****
	60,01-72,00	101241	****	103241	****	102241	****
	72,01-76,20	101251	****	103251	****	102251	****
III	76,21-105,00	101311	****			102311	****
renforcée	-30,50	108111	****	108311	****	108211	****
	-40,00	108121	****	108321	****	108221	****
	-76,20	1081-1	****	1083-1	****	1082-1	****

* Egalement utilisable sur les machines du groupe "S"

** Uniquement pour les machines du groupe "S"

*** Uniquement pour les machines du groupe "I"

**** Prix sur demande

Tarif 10/05-T

Outils standards
ROND

Système

TRUMPF

PASS STANZTECHNIK AG



Distributeur pour la France



15, rue de Saint-Louis
Tél +33 (0)3 89 67 40 22
info@pg-outillage.fr

F-68220 Héringue
Fax +33 (0)3 89 69 81 91
www.pg-outillage.fr

Dévêtisseurs

	Taille	Cote "d" en mm	Groupes de machines	Réf.	Prix en €
	II	-78,00	E / F	110211	****
		-78,00	A-D / G	111211	****
		-78,00	H / I	112211	****
	III	-107,00	E / G	110311	****
-107,00		C / D	111311	****	
(I/II)	-41,00	S	1501M1	****	

Matrices

	Taille	Cote "d" en mm	HWS		HSS	
			Réf.	Prix en €	Réf.	Prix en €
	I	-32,00	106111	****	105111	****
	I/II	-32,00	1061M1	****	1051M1	****
	II	-77,00	106211	****	105211	****
	III	-107,00	106311	****		
	renforcée	-32,00	109111	****		
		-42,00	109221	****		
-62,00		109231	****			

* Egalement utilisable sur les machines du groupe "S"

** Uniquement pour les machines du groupe "S"

Tarif 10/05-T

Outils standards
CARRÉS

Système

TRUMPF

PASS STANZTECHNIK AG



Distributeur pour la France



15, rue de Saint-Louis
Tél +33 (0)3 89 67 40 22
info@pg-outillage.fr

F-68220 Hémingue
Fax +33 (0)3 89 69 81 91
www.pg-outillage.fr

Poinçons

		HSS / plats / long. 34,3 mm		HSS / plats / long. 37,8 mm***		HSS / vagués / long. 37,3 mm	
Taille	Cote "a" en mm	Réf.	Prix en €	Réf.	Prix en €	Réf.	Prix en €
0/A	1,00-4,20	107A02	****	107A12	****		
0/B (Corps 10,5)	1,00-4,20	107C02	****	107C12	****		
0/B	4,21-7,40	107B02	****	107B12	****		
I	1,00-21,55	101112	****	103112	****	102112	****
I/II	21,56-26,85	1012M2	****			1022M2	****
II	21,56-28,25	101212	****	103212	****	102212	****
	28,26-35,90	101222	****	103222	****	102222	****
	35,91-42,40	101232	****	103232	****	102232	****
	42,41-50,90	101242	****	103242	****	102242	****
	50,91-53,90	101252	****	103252	****	102252	****
III	53,91-74,25	101312	****			102312	****
renforcée	-21,55	108112	****	108312	****	108212	****
	-28,25	108122	****	108322	****	108222	****
	-53,90	1081-2	****	1083-2	****	1082-2	****

Rayons d'angle possibles sur les outils carrés et rectangles, supplément uniquement pour le poinçon +10%

* Egalement utilisable sur les machines du groupe "S"

** Uniquement pour les machines du groupe "S"

*** Uniquement pour les machines du groupe "I"

**** Prix sur demande

Tarif 10/05-T

Outils standards
CARRÉS

Système

TRUMPF

PASS STANZTECHNIK AG



Distributeur pour la France



15, rue de Saint-Louis
Tél +33 (0)3 89 67 40 22
info@pg-outillage.fr

F-68220 Héringue
Fax +33 (0)3 89 69 81 91
www.pg-outillage.fr

Dévêtisseurs

	Taille	Cote "a" en mm	Groupes de machines	Réf.	Prix en €	
	II		-56,00	E / F	110212	****
			-56,00	A-D / G	111212	****
			-56,00	H / I	112212	****
	III		-77,00	E / G	110312	****
		-77,00	C / D	111312	****	
(I/II)		-30,00	S	1501M2	****	

Matrices

	Taille	Cote "a" en mm	HWS		HSS		
			Réf.	Prix en €	Réf.	Prix en €	
	I	-22,50	106112	****	105112	****	
	I/II	-27,80	1061M2	****	1051M2	****	
	II	-54,90	106212	****	105212	****	
	III	-75,50	106312	****			
	renforcée		-23,50	109112	****		
			-30,20	109222	****		
		-43,00	109232	****			

* Egalement utilisable sur les machines du groupe "S"

** Uniquement pour les machines du groupe "S"

Tarif 10/05-T

Outils standards
RECTANGLES

Système

TRUMPF

PASS STANZTECHNIK AG



Distributeur pour la France



15, rue de Saint-Louis
Tél +33 (0)3 89 67 40 22
info@pg-outillage.fr

F-68220 Héisingue
Fax +33 (0)3 89 69 81 91
www.pg-outillage.fr

Poinçons

		HSS / plats / long. 34,3 mm		HSS / plats / long. 37,8 mm***		HSS / vagués / long. 37,3 mm	
Taille	Cote "d" en mm	Réf.	Prix en €	Réf.	Prix en €	Réf.	Prix en €
0/A	1,00-6,00	107A03	****	107A13	****		
0/B (Corps 10,5)	1,00-6,00	107C03	****	107C13	****		
0/B	6,01-10,50	107B03	****	107B13	****		
I	1,00-30,50	101113	****	103113	****	102113	****
I/II	30,51-38,00	1012M3	****			1022M3	****
II	30,51-40,00	101213	****	103213	****	102213	****
	40,01-50,80	101223	****	103223	****	102223	****
	50,81-60,00	101233	****	103233	****	102233	****
	60,01-72,00	101243	****	103243	****	102243	****
	72,01-76,20	101253	****	103253	****	102253	****
III	76,21-105,00	101313	****			102313	****
renforcée	-30,50	108113	****	108313	****	108213	****
	-40,00	108123	****	108323	****	108223	****
	-76,20	1081-3	****	1083-3	****	1082-3	****

Rayons d'angle possibles sur les outils carrés et rectangles, supplément uniquement pour le poinçon +10%

* Egalement utilisable sur les machines du groupe "S"

** Uniquement pour les machines du groupe "S"

*** Uniquement pour les machines du groupe "I"

**** Prix sur demande

Tarif 10/05-T

Outils standards
RECTANGLES

Système

TRUMPF

PASS STANZTECHNIK AG



Distributeur pour la France



15, rue de Saint-Louis
Tél +33 (0)3 89 67 40 22
info@pg-outillage.fr

F-68220 Héringue
Fax +33 (0)3 89 69 81 91
www.pg-outillage.fr

Dévêtisseurs

	Taille	Cote "d" en mm	Groupes de machines	Réf.	Prix en €	
	II	-78,00	-78,00	E / F	110213	****
		-78,00	-78,00	A-D / G	111213	****
		-78,00	-78,00	H / I	112213	****
	III	-107,00	-107,00	E / G	110313	****
-107,00		-107,00	C / D	111313	****	
(I/II)	-41,00	-41,00	S	1501M3	****	

Matrices

	Taille	Cote "d" en mm	HWS		HSS	
			Réf.	Prix en €	Réf.	Prix en €
	I	-32,00	106113	****	105113	****
	I/II	-38,00	1061M3	****	1051M3	****
	II	-77,00	106213	****	105213	****
	III	-107,00	106313	****		
	renforcée	-32,50	109113	****		
		-42,00	109223	****		
-62,00		109233	****			

* Egalement utilisable sur les machines du groupe "S"

** Uniquement pour les machines du groupe "S"

Tarif 10/05-T

Outils standards
OBLONGS

Système

TRUMPF

PASS STANZTECHNIK AG







Distributeur pour la France

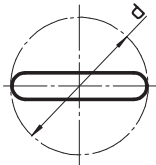

15, rue de Saint-Louis
Tél +33 (0)3 89 67 40 22
info@pg-outillage.fr

F-68220 Héisingue
Fax +33 (0)3 89 69 81 91
www.pg-outillage.fr

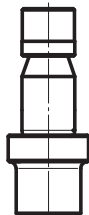
Poinçons

		HSS / plats / long. 34,3 mm		HSS / plats / long. 37,8 mm***		HSS / vagués / long. 37,3 mm	
							
Taille	Cote "d" en mm	Réf.	Prix en €	Réf.	Prix en €	Réf.	Prix en €
0/A	1,00-6,00	107A04	****	107A14	****		
0/B (Corps 10,5)	1,00-6,00	107C04	****	107C14	****		
0/B	6,01-10,50	107B04*	****	107B14	****		
I	1,00-30,50	101114	****	103114	****	102114	****
I/II	30,51-38,00	1012M4	****			1022M4	****
II	30,51-40,00	101214	****	103214	****	102214	****
	40,01-50,80	101224	****	103224	****	102224	****
	50,81-60,00	101234	****	103234	****	102234	****
	60,01-72,00	101244	****	103244	****	102244	****
	72,01-76,20	101254	****	103254	****	102254	****
III	76,21-105,00	101314	****			102314	****
renforcée	-30,50	108114	****	108314	****	108214	****
	-40,00	108124	****	108324	****	108224	****
	-76,20	1081-4	****	1083-4	****	1082-4	****

* Egalement utilisable sur les machines du groupe "S"

** Uniquement pour les machines du groupe "S"

*** Uniquement pour les machines du groupe "I"

**** Prix sur demande

Tarif 10/05-T

Outils standards
OBLONGS

Système

TRUMPF

PASS STANZTECHNIK AG



Distributeur pour la France



15, rue de Saint-Louis
Tél +33 (0)3 89 67 40 22
info@pg-outillage.fr

F-68220 Héisingue
Fax +33 (0)3 89 69 81 91
www.pg-outillage.fr

Dévêtisseurs

	Taille	Cote "d" en mm	Groupes de machines	Réf.	Prix en €
	II	-78,00	E / F	110214	****
		-78,00	A-D / G	111214	****
		-78,00	H / I	112214	****
	III	-107,00	E / G	110314	****
-107,00		C / D	111314	****	
(I/II)	-41,00	S	1501M4	****	

Matrices

			HWS		HSS	
	Taille	Cote "d" en mm	Réf.	Prix en €	Réf.	Prix en €
	I	-32,00	106114	****	105114	****
	I/II	-38,00	1061M4	****	1051M4	****
	II	-77,00	106214	****	105214	****
	III	-107,00	106314	****		
	renforcée	-32,50	109114	****		
-42,00		109224	****			
-62,00		109234	****			

* Egalement utilisable sur les machines du groupe "S"

** Uniquement pour les machines du groupe "S"

Tarif 10/05-T

Outils de forme
GROUPE 1
 (SF01, SF02, SF04, SF05)

Système

TRUMPF

PASS STANZTECHNIK AG



Distributeur pour la France



15, rue de Saint-Louis
 Tél +33 (0)3 89 67 40 22
 info@pg-outillage.fr

F-68220 Héisingue
 Fax +33 (0)3 89 69 81 91
 www.pg-outillage.fr

Poinçons

		HSS / plats / long. 34,3 mm		HSS / plats / long. 37,8 mm***		HSS / vagués / long. 37,3 mm	
SF 01							
SF 02							
SF 04							
SF 05							
complément Réf.							
Taille	Cote "d" en mm	Réf.	Prix en €	Réf.	Prix en €	Réf.	Prix en €
0/A	1,00-6,00	121A0__	****	123A0__	****		
0/B (Corps 10,5)	1,00-6,00	121C0__	****	123C0__	****		
0/B	6,01-10,50	121B0__	****	123B0__	****		
I	1,00-30,50	12111__	****	12311__	****	12211__	****
I/II	30,51-38,00	121M1__	****			122M1__	****
II	30,51-40,00	12121__	****	12321__	****	12221__	****
	40,01-50,80	12122__	****	12322__	****	12222__	****
	50,81-60,00	12123__	****	12323__	****	12223__	****
	60,01-72,00	12124__	****	12324__	****	12224__	****
	72,01-76,20	12125__	****	12325__	****	12225__	****
III	76,21-105,00	12131__	****			12231__	****
renforcée	-30,50	V2111__	****	V2311__	****	V2211__	****
	-40,00	121V1__	****	123V1__	****	122V1__	****
	-76,20	121V5__	****	123V5__	****	122V5__	****

* Egalement utilisable sur les machines du groupe "S"

** Uniquement pour les machines du groupe "S"

*** Uniquement pour les machines du groupe "I"

**** Prix sur demande

Tarif 10/05-T

Outils de forme
GROUPE 1
 (SF01, SF02, SF04, SF05)

Système

TRUMPF

PASS STANZTECHNIK AG



Distributeur pour la France



15, rue de Saint-Louis
 Tél +33 (0)3 89 67 40 22
 info@pg-outillage.fr

F-68220 Héisingue
 Fax +33 (0)3 89 69 81 91
 www.pg-outillage.fr

Dévêtisseurs

	Taille	Cote "d" en mm	Groupes de machines	Réf.	Prix en €	
	II	-78,00	-78,00	E / F	12721..	****
		-78,00	-78,00	A-D / G	127D1..	****
		-78,00	-78,00	H / I	127H1..	****
	III	-107,00	-107,00	E / G	12731..	****
-107,00		-107,00	C / D	1273D..	****	
(I/II)	-41,00	-41,00	S	127M1..	****	

Matrices

			HWS		HSS	
	Taille	Cote "d" en mm	Réf.	Prix en €	Réf.	Prix en €
	I	-32,00	12611..	****	12511..	****
	I/II	-38,00	126M1..	****	125M1..	****
	II	-77,00	12621..	****	12521..	****
	III	-107,00	12631..	****		
	renforcée	-32,50	V2611..	****		
		-42,00	126V1..	****		
-62,00		126V2..	****			

* Egalement utilisable sur les machines du groupe "S"

** Uniquement pour les machines du groupe "S"

Tarif 10/05-T

Outils de forme
GROUPE 2
 (SF03, SF07, SF13, SF17)

Système

TRUMPF

PASS STANZTECHNIK AG

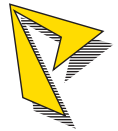

Distributeur pour la France



15, rue de Saint-Louis
 Tél +33 (0)3 89 67 40 22
 info@pg-outillage.fr

F-68220 Héisingue
 Fax +33 (0)3 89 69 81 91
 www.pg-outillage.fr

Poinçons

		HSS / plats / long. 34,3 mm		HSS / plats / long. 37,8 mm***		HSS / vagués / long. 37,3 mm	
SF 03							
SF 07							
SF 13							
SF 17							
		complément Réf.					
Taille	Cote "d" en mm	Réf.	Prix en €	Réf.	Prix en €	Réf.	Prix en €
0/A	1,00-6,00	121A0__	****	123A0__	****		
0/B (Corps 10,5)	1,00-6,00	121C0__	****	123C0__	****		
0/B	6,01-10,50	121B0__	****	123B0__	****		
I	1,00-30,50	12111__	****	12311__	****	12211__	****
I/II	30,51-38,00	121M1__	****			122M1__	****
II	30,51-40,00	12121__	****	12321__	****	12221__	****
	40,01-50,80	12122__	****	12322__	****	12222__	****
	50,81-60,00	12123__	****	12323__	****	12223__	****
	60,01-72,00	12124__	****	12324__	****	12224__	****
	72,01-76,20	12125__	****	12325__	****	12225__	****
III	76,21-105,00	12131__	****			12231__	****
renforcée	-30,50	V2111__	****	V2311__	****	V2211__	****
	-40,00	121V1__	****	123V1__	****	122V1__	****
	-76,20	121V5__	****	123V5__	****	122V5__	****

* Egalement utilisable sur les machines du groupe "S"

** Uniquement pour les machines du groupe "S"

*** Uniquement pour les machines du groupe "I"

**** Prix sur demande

Tarif 10/05-T

Outils de forme
GROUPE 2
 (SF03, SF07, SF13, SF17)

Système

TRUMPF

PASS STANZTECHNIK AG

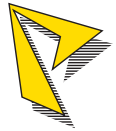

Distributeur pour la France



15, rue de Saint-Louis
 Tél +33 (0)3 89 67 40 22
 info@pg-outillage.fr

F-68220 Héringue
 Fax +33 (0)3 89 69 81 91
 www.pg-outillage.fr

Dévêtisseurs

	Taille	Cote "d" en mm	Groupes de machines	Réf.	Prix en €	
	II	-78,00	-78,00	E / F	12721..	****
		-78,00	-78,00	A-D / G	127D1..	****
		-78,00	-78,00	H / I	127H1..	****
	III	-107,00	-107,00	E / G	12731..	****
-107,00		-107,00	C / D	1273D..	****	
(I/II)	-41,00	-41,00	S	127M1..	****	

Matrices

			HWS		HSS	
	Taille	Cote "d" en mm	Réf.	Prix en €	Réf.	Prix en €
	I	-32,00	12611..	****	12511..	****
	I/II	-38,00	126M1..	****	125M1..	****
	II	-77,00	12621..	****	12521..	****
	III	-107,00	12631..	****		
	renforcée	-32,50	V2611..	****		
-42,00		126V1..	****			
-62,00		126V2..	****			



* Egalement utilisable sur les machines du groupe "S"

** Uniquement pour les machines du groupe "S"

Tarif 10/05-T

Outils de forme
GROUPE 3
 (SF06, SF08, SF14, SF16)

Système

TRUMPF

PASS STANZTECHNIK AG



Distributeur pour la France



15, rue de Saint-Louis
 Tél +33 (0)3 89 67 40 22
 info@pg-outillage.fr

F-68220 Hémingue
 Fax +33 (0)3 89 69 81 91
 www.pg-outillage.fr

Poinçons

		HSS / plats / long. 34,3 mm		HSS / plats / long. 37,8 mm***		HSS / vagués / long. 37,3 mm	
SF 06							
SF 08							
SF 14							
SF 16							
} complément Réf.							
Taille	Cote "d" en mm	Réf.	Prix en €	Réf.	Prix en €	Réf.	Prix en €
0/A	1,00-6,00	121A0__	****	123A0__	****		
0/B (Corps 10,5)	1,00-6,00	121C0__	****	123C0__	****		
0/B	6,01-10,50	121B0__	****	123B0__	****		
I	1,00-30,50	12111__	****	12311__	****	12211__	****
I/II	30,51-38,00	121M1__	****			122M1__	****
II	30,51-40,00	12121__	****	12321__	****	12221__	****
	40,01-50,80	12122__	****	12322__	****	12222__	****
	50,81-60,00	12123__	****	12323__	****	12223__	****
	60,01-72,00	12124__	****	12324__	****	12224__	****
	72,01-76,20	12125__	****	12325__	****	12225__	****
III	76,21-105,00	12131__	****			12231__	****
renforcée	-30,50	V2111__	****	V2311__	****	V2211__	****
	-40,00	121V1__	****	123V1__	****	122V1__	****
	-76,20	121V5__	****	123V5__	****	122V5__	****

* Egalement utilisable sur les machines du groupe "S"

** Uniquement pour les machines du groupe "S"

*** Uniquement pour les machines du groupe "I"

**** Prix sur demande

Tarif 10/05-T

Outils de forme
GROUPE 3
 (SF06, SF08, SF14, SF16)

Système

TRUMPF

PASS STANZTECHNIK AG



Distributeur pour la France



15, rue de Saint-Louis
 Tél +33 (0)3 89 67 40 22
 info@pg-outillage.fr

F-68220 Héringue
 Fax +33 (0)3 89 69 81 91
 www.pg-outillage.fr

Dévêtisseurs

	Taille	Cote "d" en mm	Groupes de machines	Réf.	Prix en €	
	II	-78,00	-78,00	E / F	12721..	****
		-78,00	-78,00	A-D / G	127D1..	****
		-78,00	-78,00	H / I	127H1..	****
	III	-107,00	-107,00	E / G	12731..	****
-107,00		-107,00	C / D	1273D..	****	
(I/II)	-41,00	-41,00	S	127M1..	****	

Matrices

	Taille	Cote "d" en mm	HWS		HSS	
			Réf.	Prix en €	Réf.	Prix en €
	I	-32,00	12611..	****	12511..	****
	I/II	-38,00	126M1..	****	125M1..	****
	II	-77,00	12621..	****	12521..	****
	III	-107,00	12631..	****		
	renforcée	-32,50	V2611..	****		
		-42,00	126V1..	****		
-62,00		126V2..	****			



* Egalement utilisable sur les machines du groupe "S"

** Uniquement pour les machines du groupe "S"

Tarif 10/05-T

Outils de forme

GROUPE 4

(SF09, SF10, SF11, SF12, SF15)

Système

TRUMPF

PASS STANZTECHNIK AG



Distributeur pour la France



15, rue de Saint-Louis
Tél +33 (0)3 89 67 40 22
info@pg-outillage.fr

F-68220 Héisingue
Fax +33 (0)3 89 69 81 91
www.pg-outillage.fr

Poinçons

		HSS / plats / long. 34,3 mm		HSS / plats / long. 37,8 mm***		HSS / vagués / long. 37,3 mm	
SF 09							
SF 10							
SF 11							
SF 12							
SF 15							
complément Réf.							
Taille	Cote "d" en mm	Réf.	Prix en €	Réf.	Prix en €	Réf.	Prix en €
0/A	1,00-6,00	121A0__	****	123A0__	****		
0/B (Corps 10,5)	1,00-6,00	121C0__	****	123C0__	****		
0/B	6,01-10,50	121B0__	****	123B0__	****		
I	1,00-30,50	12111__	****	12311__	****	12211__	****
I/ II	30,51-38,00	121M1__	****			122M1__	****
II	30,51-40,00	12121__	****	12321__	****	12221__	****
	40,01-50,80	12122__	****	12322__	****	12222__	****
	50,81-60,00	12123__	****	12323__	****	12223__	****
	60,01-72,00	12124__	****	12324__	****	12224__	****
	72,01-76,20	12125__	****	12325__	****	12225__	****
III	76,21-105,00	12131__	****			12231__	****
renforcée	-30,50	V2111__	****	V2311__	****	V2211__	****
	-40,00	121V1__	****	123V1__	****	122V1__	****
	-76,20	121V5__	****	123V5__	****	122V5__	****

* Egalement utilisable sur les machines du groupe "S"

** Uniquement pour les machines du groupe "S"

*** Uniquement pour les machines du groupe "I"

**** Prix sur demande

Tarif 10/05-T

Outils de forme
GROUPE 4
 (SF09, SF10, SF11, SF12, SF15)

Système

TRUMPF

PASS STANZTECHNIK AG



Distributeur pour la France



15, rue de Saint-Louis
 Tél +33 (0)3 89 67 40 22
 info@pg-outillage.fr

F-68220 Héisingue
 Fax +33 (0)3 89 69 81 91
 www.pg-outillage.fr

Dévêtisseurs

	Taille	Cote "d" en mm	Groupes de machines	Réf.	Prix en €	
	II	-78,00	-78,00	E / F	12721..	6***
		-78,00	-78,00	A-D / G	127D1..	6***
		-78,00	-78,00	H / I	127H1..	6***
	III	-107,00	-107,00	E / G	12731..	1***
-107,00		-107,00	C / D	1273D..	1***	
(I/II)	-41,00	-41,00	S	127M1..	6***	

Matrices

	Taille	Cote "d" en mm	HWS		HSS	
			Réf.	Prix en €	Réf.	Prix en €
	I	-32,00	12611..	****	12511..	****
	I/II	-38,00	126M1..	****	125M1..	****
	II	-77,00	12621..	****	12521..	****
	III	-107,00	12631..	****		
	renforcée	-32,50	V2611..	****		
		-42,00	126V1..	****		
-62,00		126V2..	****			



* Egalement utilisable sur les machines du groupe "S"

** Uniquement pour les machines du groupe "S"

Tarif 10/05-T

Poinçons
à coupe guidée
ROND
jusqu'au Ø 10,5 mm

Système

TRUMPF

PASS STANZTECHNIK AG



Distributeur pour la France



15, rue de Saint-Louis
Tél +33 (0)3 89 67 40 22
info@pg-outillage.fr

F-68220 Héisingue
Fax +33 (0)3 89 69 81 91
www.pg-outillage.fr

Poinçons ronds à coupe guidée jusqu'au Ø 10,5 mm (sans matrice)

Désignation	Cote "d" en mm	Réf.	Prix en €	
Partie haute complète	0,50-6,00	1S160A	****	
Partie haute complète	6,01-10,50	1S160B	****	

Pièces de rechange pour outils à coupe guidée

Désignation	Cote "d" en mm	Réf.	Prix en €	
Poinçon insert en ASP 23	0,50-6,00	1S16SA	****	
Poinçon insert en ASP 23	6,01-10,50	1S16SB	****	
Ressort	0,50-6,00	1S1608	****	
Ressort	6,01-10,50	1S1609	****	
Guide	0,50-6,00	1S1603	****	
Guide	6,01-10,50	1S1604	****	
Ecrou de maintien	0,50-10,50	1S1607	****	

*Egalement utilisable sur les machines du groupe "S"

Tarif 10/05-T

Poinçons
à coupe guidée
de **FORME**
jusqu'à un encombrement de 16 mm

Système

TRUMPF

PASS STANZTECHNIK AG



Distributeur pour la France



15, rue de Saint-Louis
Tél +33 (0)3 89 67 40 22
info@pg-outillage.fr

F-68220 Héisingue
Fax +33 (0)3 89 69 81 91
www.pg-outillage.fr

**Poinçons de forme à coupe guidée jusqu'à un encombrement de 16 mm
(sans matrice)**

Forme	Réf.	Prix en €
Carrée	1S16502	****
Rectangle	1S16503	****
Oblongue	1S16504	****
Formes spéciales	1S16500	****

Poinçons (C101653) en ASP 23

Forme	Réf.	Prix en €
Carrée	1S16532	****
Rectangle	1S16533	****
Oblongue	1S16534	****
Formes spéciales	1S16530	****

Guides (C101656)

Forme	Réf.	Prix en €
Carrée	1S16562	****
Rectangle	1S16563	****
Oblongue	1S16564	****
Formes spéciales	1S16560	****

Ressorts (C101654)

Forme	Réf.	Prix en €
Pour toutes les formes	1S16540	****

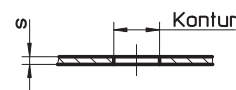
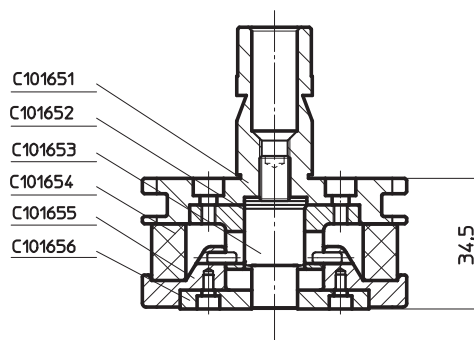

Matrize
Gr. I



Multitools 5 postes et 10 postes



Multitools 4 postes et 6 postes



Multitools 4 postes et 6 postes (ancienne version)



Tarif 10/05-T

Multitools
5 postes

Système

TRUMPF

PASS STANZTECHNIK AG



Distributeur pour la France

P&G Outillage

15, rue de Saint-Louis
Tél +33 (0)3 89 67 40 22
info@pg-outillage.fr

F-68220 Héisingue
Fax +33 (0)3 89 69 81 91
www.pg-outillage.fr

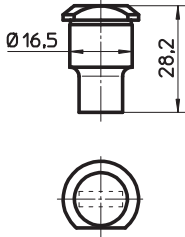
Poinçons pour MULTITOOL 5 postes ***				
cote "d" en mm	Forme	Réf.	Prix en €	
1,00-16,00	Ronde	113N31	****	
1,00-16,00	Carrée	113N32	****	
1,00-16,00	Rectangle	113N33	****	
1,00-16,00	Oblongue	113N34	****	

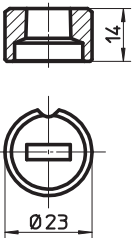
Matrices pour MULTITOOL 5 postes				
cote "d" en mm	Forme	Réf.	Prix en €	
-16,60	Ronde	114031	****	
-16,60	Carrée	114032	****	
-16,60	Rectangle	114033	****	
-16,60	Oblongue	114034	****	

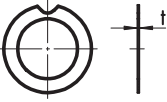
Rondelles de compensation pour matrices			
1 jeu comprend: 2 x t=0,1; 2 x t=0,3; 2 x t=0,5 mm	Réf.	Prix en € par jeu	
	114U3M	****	

*** Affûtage possible du poinçon sur 0,2mm.

Tarif 10/05-T

Multitools 10 postes

Système

TRUMPF

PASS STANZTECHNIK AG



Distributeur pour la France

P&G Outillage

15, rue de Saint-Louis
Tél +33 (0)3 89 67 40 22
info@pg-outillage.fr

F-68220 Héringue
Fax +33 (0)3 89 69 81 91
www.pg-outillage.fr

Poinçons pour MULTITOOL 10 postes ***

cote "d" en mm	Forme	Réf.	Prix en €
1,00-10,50	Ronde	113N41	****
1,00-10,50	Carrée	113N42	****
1,00-10,50	Rectangle	113N43	****
1,00-10,50	Oblongue	113N44	****

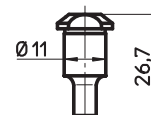

Matrices pour MULTITOOL 10 postes

cote "d" en mm	Forme	Réf.	Prix en €
-11,10	Ronde	114041	****
-11,10	Carrée	114042	****
-11,10	Rectangle	114043	****
-11,10	Oblongue	114044	****
jeu de rondelles 2xt=0,1; 2xt=0,3; 2xt=0,5		11404M	****



Supports pour matrices interchangeables

cote "d" en mm	Forme	Réf.	Prix en €
1,00-10,50	Support complet avec un jeu de cales de compensation	114Z40	****

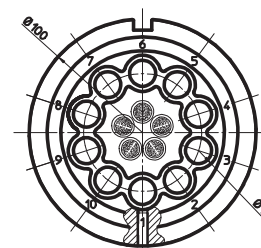

ALTERNATIVE plaque interchangeable 10 postes

cote "d" en mm	Forme	Réf.	Prix en €
1,00-10,50	Plaque 10 postes	114941	****
	Support-plaque avec cale de compensation (sans plaque 10 postes)	114640	****

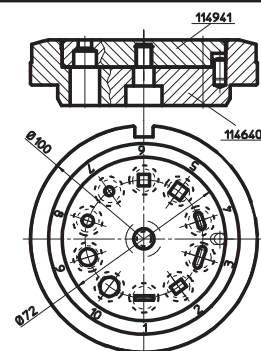

*** Affûtage possible du poinçon sur 0,2mm.

Tarif 10/05-T

Multitools
4 postes

Système

TRUMPF

PASS STANZTECHNIK AG



Distributeur pour la France



15, rue de Saint-Louis
Tél +33 (0)3 89 67 40 22
info@pg-outillage.fr

F-68220 Héisingue
Fax +33 (0)3 89 69 81 91
www.pg-outillage.fr

Poinçons pour multitool 4 postes ***			
cote "d" en mm	Forme	Réf.	Prix en €
1,00-16,00	Ronde	113N11	****
1,00-16,00	Carrée	113N12	****
1,00-16,00	Rectangle	113N13	****
1,00-16,00	Oblongue	113N14	****

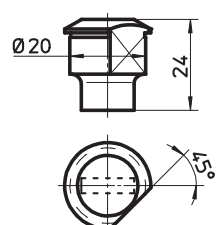

Matrices pour multitool 4 postes			
cote "d" en mm	Forme	Réf.	Prix en €
-16,60	Ronde	114011	****
-16,60	Carrée	114012	****
-16,60	Rectangle	114013	****
-16,60	Oblongue	114014	****

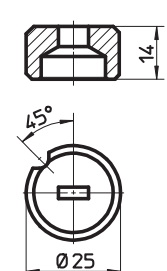

Cales de compensation pour matrices		
	Réf.	Prix en € par jeu
1 jeu comprend: 2 x t=0,1; 2 x t=0,3; 2 x t=0,5 mm	114U1M	****

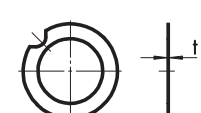

*** Affûtage possible du poinçon sur 0,2mm.

Tarif 10/05-T

Multitools
6 postes

Système

TRUMPF

PASS STANZTECHNIK AG



Distributeur pour la France



15, rue de Saint-Louis
Tél +33 (0)3 89 67 40 22
info@pg-outillage.fr

F-68220 Héisingue
Fax +33 (0)3 89 69 81 91
www.pg-outillage.fr

4+6-postes

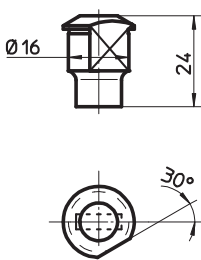
Poinçons pour multitool 6 postes ***				
cote "d" en mm	Forme	Réf.	Prix en €	
1,00-10,50	Ronde	113N21	****	
1,00-10,50	Carrée	113N22	****	
1,00-10,50	Rectangle	113N23	****	
1,00-10,50	Oblongue	113N24	****	

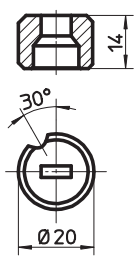
Matrices pour multitool 6 postes				
cote "d" en mm	Forme	Réf.	Prix en €	
-11,10	Ronde	114021	****	
-11,10	Carrée	114022	****	
-11,10	Rectangle	114023	****	
-11,10	Oblongue	114024	****	

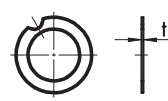
Cales de compensation pour matrices			
1 jeu comprend: 2 x t=0,1; 2 x t=0,3; 2 x t=0,5 mm	Réf.	Prix en € par jeu	
	114U2M	****	

*** Affûtage possible du poinçon sur 0,2mm.

Tarif 10/05-T

Multitools
4 postes
ancienne version

Système
TRUMPF

PASS STANZTECHNIK AG



Distributeur pour la France



15, rue de Saint-Louis
Tél +33 (0)3 89 67 40 22
info@pg-outillage.fr

F-68220 Héisingue
Fax +33 (0)3 89 69 81 91
www.pg-outillage.fr

Poinçons pour multitool 4 postes ***				
cote "d" en mm	Forme	Réf.	Prix en €	
1,00-16,00	Ronde	113A11	****	
1,00-16,00	Carrée	113A12	****	
1,00-16,00	Rectangle	113A13	****	
1,00-16,00	Oblongue	113A14	****	

Matrices pour multitool 4 postes				
cote "d" en mm	Forme	Réf.	Prix en €	
-16,60	Ronde	114011	****	
-16,60	Carrée	114012	****	
-16,60	Rectangle	114013	****	
-16,60	Oblongue	114014	****	

Cales de compensation pour matrices			
1 jeu comprend: 2 x t=0,1; 2 x t=0,3; 2 x t=0,5 mm	Réf.	Prix en € par jeu	
	114U1M	****	

Cales de compensation pour poinçons			
1 jeu comprend: 2 x t=0,1; 2 x t=0,3; 2 x t=0,5 mm	Réf.	Prix en € par jeu	
	113U1S	****	

Vis centrale pour poinçons			
	Réf.	Prix en €	
	113010	****	

*** Affûtage possible du poinçon sur 2mm. La compensation est faite à l'aide des rondelles **113U1S**

Tarif 10/05-T

Multitools
6 postes
ancienne version

Système

TRUMPF

PASS STANZTECHNIK AG



Distributeur pour la France



15, rue de Saint-Louis
Tél +33 (0)3 89 67 40 22
info@pg-outillage.fr

F-68220 Héisingue
Fax +33 (0)3 89 69 81 91
www.pg-outillage.fr

ancienne
version

Poinçons pour multitool 6 postes ***				
cote "d" en mm	Forme	Réf.	Prix en €	
1,00-10,50	Ronde	113A21	****	
1,00-10,50	Carrée	113A22	****	
1,00-10,50	Rectangle	113A23	****	
1,00-10,50	Oblongue	113A24	****	

Matrices pour multitool 6 postes				
cote "d" en mm	Forme	Réf.	Prix en €	
-11,10	Ronde	114021	****	
-11,10	Carrée	114022	****	
-11,10	Rectangle	114023	****	
-11,10	Oblongue	114024	****	

Cales de compensation pour matrices			
1 jeu comprend: 2 x t=0,1; 2 x t=0,3; 2 x t=0,5 mm	Réf.	Prix en € par jeu	
	114U2M	****	

Cales de compensation pour poinçons			
1 jeu comprend: 2 x t=0,1; 2 x t=0,3; 2 x t=0,5 mm	Réf.	Prix en € par jeu	
	113U2S	****	

Vis centrale pour poinçons			
	Réf.	Prix en €	
	113020	****	

*** Affûtage possible du poinçon sur 2mm. La compensation est faite à l'aide des rondelles **113U2S**

Bagues d'ajustage

Porte-poinçons et bagues intermédiaires

Dispositif de positionnement et dispositif d'affûtage

Rondelles de compensation / Disques de protection / Petites pièces

Tarif 10/05-T

Bagues d'ajustage
et accessoires

Système

TRUMPF

2. COR 09/06

PASS STANZTECHNIK AG



Distributeur pour la France



15, rue de Saint-Louis
Tél +33 (0)3 89 67 40 22
info@pg-outillage.fr

F-68220 Héisingue
Fax +33 (0)3 89 69 81 91
www.pg-outillage.fr

Bagues d'ajustage complètes pour machines à cassette ou à changement automatique

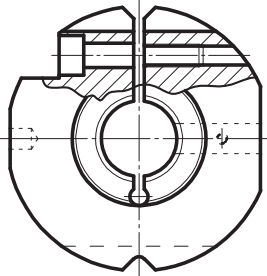
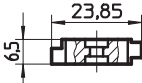
		Taille	Groupes de machines	Réf.	Prix en €
	Bague d'ajustage avec clavette	I	E-I	118101	****
	Bague d'ajustage avec clavette	II/III	E-I	118201	****
	Clavette d'orientation		E-I	118902	****

Bagues d'ajustage complètes pour poinçons renforcés

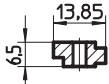
		Taille	Groupes de machines	Réf.	Prix en €
	Bague d'ajustage avec clavette	I/II	A-I	118V01	****
	Clavette d'orientation		A-I	118903	****

Tarif 10/05-T

Bagues d'ajustage
et accessoires

Système

TRUMPF

PASS STANZTECHNIK AG



Distributeur pour la France



15, rue de Saint-Louis
Tél +33 (0)3 89 67 40 22
info@pg-outillage.fr

F-68220 Hésingue
Fax +33 (0)3 89 69 81 91
www.pg-outillage.fr

Bagues d'ajustage complètes pour machines à changement manuel des outils

		Taille	Groupes de machines	Réf.	Prix en €
	Bague d'ajustage avec goupille	I	A-D	118102	****
	Bague d'ajustage avec goupille	II/III	A-D	118202	****
	Bague d'ajustage avec goupille	II/III	A-D	118202	****
	Bague d'ajustage avec goupille Øext 95	III	A-D	118302	****
	Goupille d'orientation		A-D	118901	****

Bagues d'ajustage complètes pour machines à cassette ou à changement automatique

		Taille	Groupes de machines	Réf.	Prix en €
	Bague d'ajustage avec clavette	I	S	11820M	****
	Bague d'ajustage avec clavette	II	S	11810M	****
	Clavette d'orientation		S	118904	****

Tarif 10/05-T

Porte-poinçons et
Bagues intermédiaires

Système

TRUMPF

PASS STANZTECHNIK AG

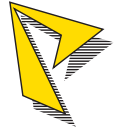

Distributeur pour la France



15, rue de Saint-Louis
Tél +33 (0)3 89 67 40 22
info@pg-outillage.fr

F-68220 Hémingue
Fax +33 (0)3 89 69 81 91
www.pg-outillage.fr

Porte-poinçons

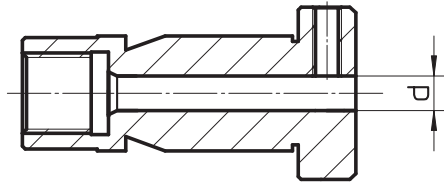

Taille	Cote "d"	Réf.	Prix en €
0 A	bis 6,00 mm	119A01	****
0 B	bis 10,50 mm	119B01	****

Bagues intermédiaires pour dévêtisseurs

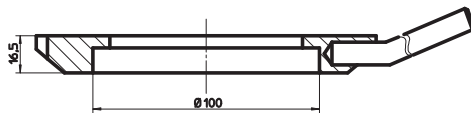
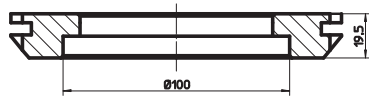

Taille	Groupes de machines	Réf.	Prix en €
III/II	G	120321	****
III/II	C/D	120326	****

Bagues intermédiaires pour matrices

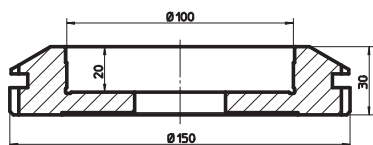
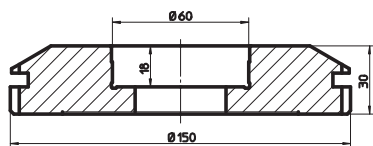
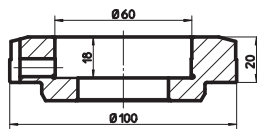

Taille	Groupes de machines	Réf.	Prix en €
II/I	A, B, F, G, H, I	120210	****
III/I	G	120310	****
III/II	G	120320	****

* Egalement pour les machines du groupe "S"

Tarif 10/05-T

**Bagues intermédiaires
pour matrice Gr II/I
avec brosse circulaire
(pour des tôles sans rayures)**

Système

TRUMPF

PASS STANZTECHNIK AG



Distributeur pour la France



15, rue de Saint-Louis
Tél +33 (0)3 89 67 40 22
info@pg-outillage.fr

F-68220 Héisingue
Fax +33 (0)3 89 69 81 91
www.pg-outillage.fr

Bagues intermédiaires avec brosse circulaire

Taille	Groupes de machines	Réf.	Prix en €	
II/I	A, B, F, G, H, I	1S1820	****	

Brosses pour bagues intermédiaires

Taille	Groupes de machines	Réf.	Prix en €	
II/I	A, B, F, G, H, I	1S1822	****	

Rondelles de compensation pour bagues intermédiaires

Taille	Groupes de machines	Réf.	Prix en €	
II/I	A, B, F, G, H, I	1S1823	****	<p>(1 jeu = 6 pièces)</p>

Tarif 10/05-T

Dispositif de
positionnement
pour poinçon

Système

TRUMPF

PASS STANZTECHNIK AG



Distributeur pour la France

P&G Outillage

15, rue de Saint-Louis
Tél +33 (0)3 89 67 40 22
info@pg-outillage.fr

F-68220 Héisingue
Fax +33 (0)3 89 69 81 91
www.pg-outillage.fr

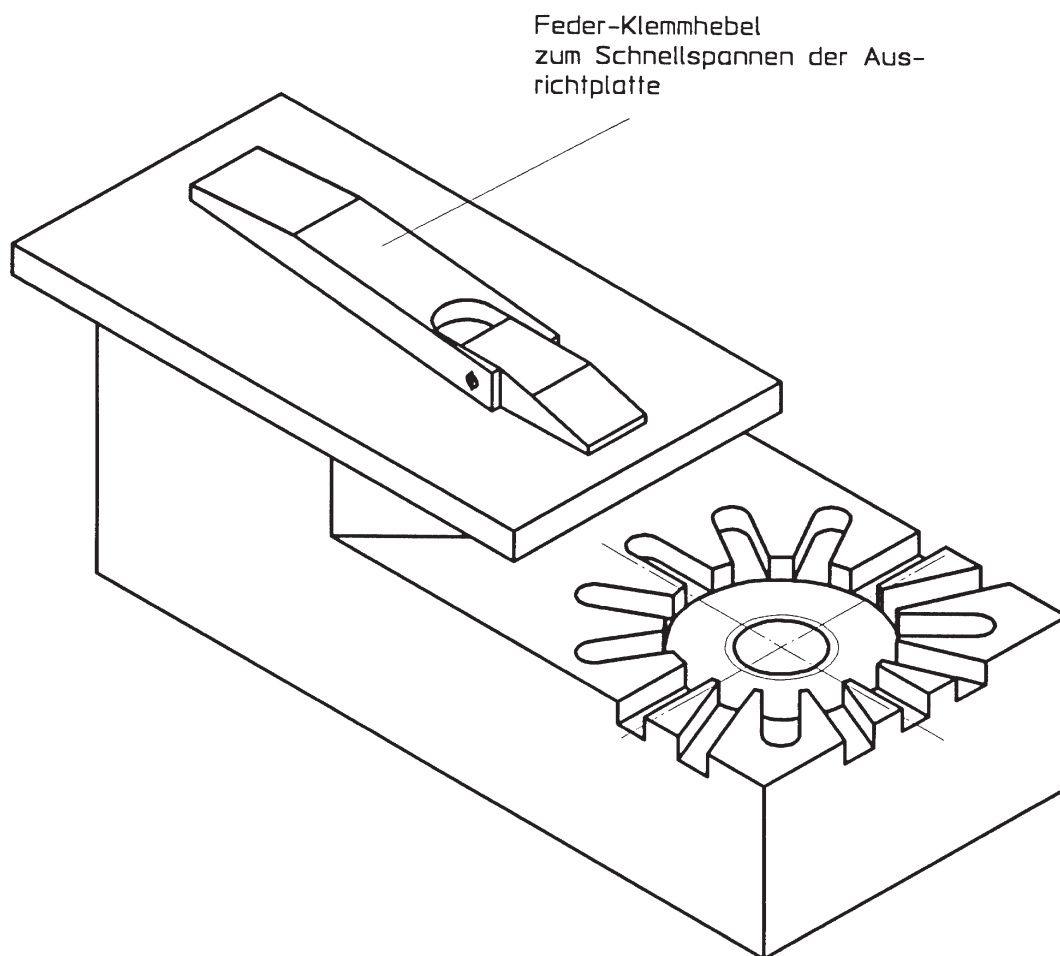

Angles possibles:

0° – 22,5° – 30° – 45° – 60° – 67,5° – 90°

Prix: ****

Réf.: Z 497673

Tarif 10/05-T

Support pour
l'affûtage des
poinçons

Système

TRUMPF

PASS STANZTECHNIK AG



Distributeur pour la France

P&G Outillage

15, rue de Saint-Louis
Tél +33 (0)3 89 67 40 22
info@pg-outillage.fr

F-68220 Hémingue
Fax +33 (0)3 89 69 81 91
www.pg-outillage.fr

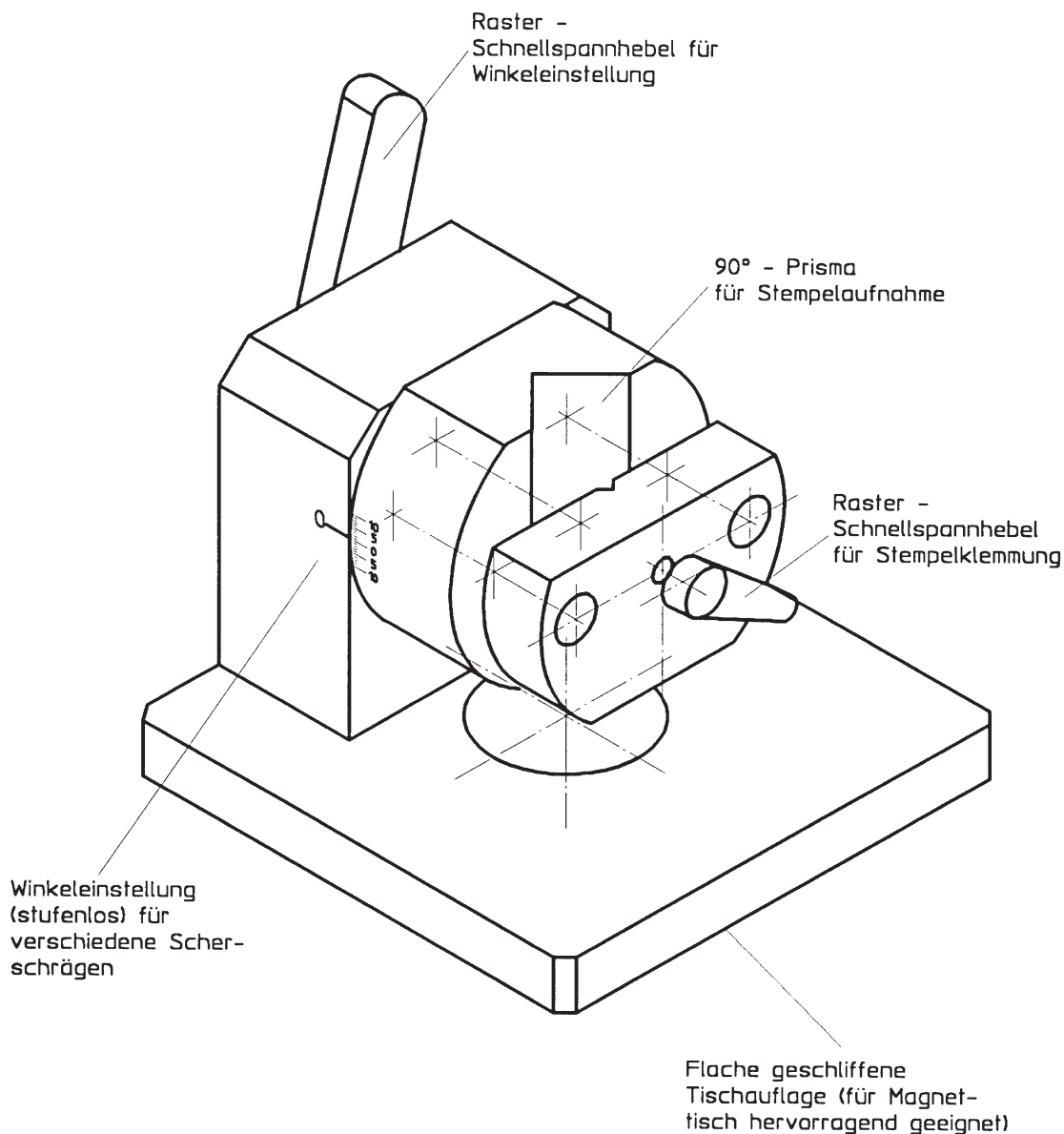

à utiliser sur une
rectifieuse plane ou cylindrique avec table magnétique

Prix: ****

Réf.: Z 496124

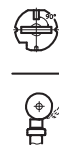

Tarif 10/05-T

Rondelles de compensation
et disques de protection

Système

TRUMPF

PASS STANZTECHNIK AG



Distributeur pour la France

P&G Outillage

15, rue de Saint-Louis
Tél +33 (0)3 89 67 40 22
info@pg-outillage.fr

F-68220 Héisingue
Fax +33 (0)3 89 69 81 91
www.pg-outillage.fr

Rondelles de compensation pour matrices

Taille	Epaisseur "t"	Réf.	Prix en €/jeu	
I	1 jeu/6 pièces 0,1 mm	11AS01	****	
	1 jeu/6 pièces 0,3 mm	11AS03	****	
	1 jeu/6 pièces 0,5 mm	11AS05	****	
	0,1 mm 1 jeu de 2 x 0,3 mm 0,5 mm	11AS0_	****	
II	1 jeu/6 pièces 0,1 mm	12AS01	****	
	1 jeu/6 pièces 0,3 mm	12AS03	****	
	1 jeu/6 pièces 0,5 mm	12AS05	****	
	0,1 mm 1 jeu de 2 x 0,3 mm 0,5 mm	12AS0_	****	

Disques de protection pour matrices et dévêtisseurs

Désignation	Taille	Réf.	Prix en €/pièce	
Matrices	I	PAD1M	****	
	II	PAD2M	****	
Dévêtisseur	II	PAD2A	****	

Tarif 10/05-T

Accessoires
(pièces de rechange)

Système

TRUMPF

PASS STANZTECHNIK AG



Distributeur pour la France



15, rue de Saint-Louis
Tél +33 (0)3 89 67 40 22
info@pg-outillage.fr

F-68220 Hémingue
Fax +33 (0)3 89 69 81 91
www.pg-outillage.fr

Accessoires divers

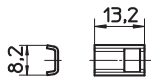
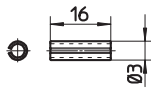
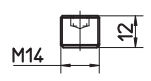
Désignation	Réf.	Prix en €	
Obturateur pour rainure de matrice	106991	****	
Goupille roulée pour dévêtitseur	110991	****	
Vis de maintien M14 x 1,5 x 12 pour porte-poinçon	119991	****	



Outils de refendage 5 x 30





Outils de refendage 5 x 56



Outils de refendage 5 x 76,2



Outils de refendage 5 x 56
avec serre-flan métallique pour refendre à proximité des emboutis



Outils de refendage 5 x 56
avec serre-flan PU pour refendre à proximité des emboutis



Outils de refendage 5 x 76,2
avec serre-flan PU pour refendre à proximité des emboutis





Outils de refendage 5 x 56
avec serre-flan actif (ancienne version)



Systèmes à plaquette interchangeable 5x30/5x56/5x76,2 (anciennes versions)



Outils d'encochage 2,5 x 30,0 / 5,0 x 30,0



Tarif 10/05-T

Outils de refendage 5 x 30

Système

TRUMPF

PASS STANZTECHNIK AG

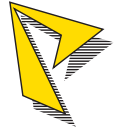

Distributeur pour la France



15, rue de Saint-Louis
Tél +33 (0)3 89 67 40 22
info@pg-outillage.fr

F-68220 Héisingue
Fax +33 (0)3 89 69 81 91
www.pg-outillage.fr

**Outils de refendage Taille II avec bague d'ajustage intégrée,
lames et plaquettes de refendage interchangeables
5 x 30**

Conception	Réf.	Prix en €
avec bague d'ajustage intégrée, orientation en X (pour toutes les machines rotatives)	1S04331...	
avec bague d'ajustage intégrée, orientation en Y	sur demande	
sans bague d'ajustage intégrée, orientation en X ou Y Utilise la bague d'ajustage Réf. 118V01 (voir rub. „Accessoires“ page 2) ép. de tôle max. = 2,5 mm	sur demande	

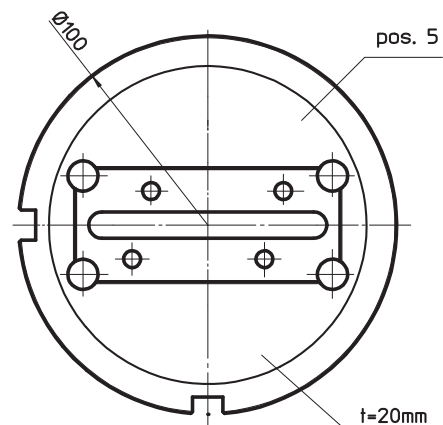
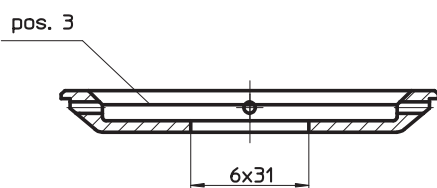
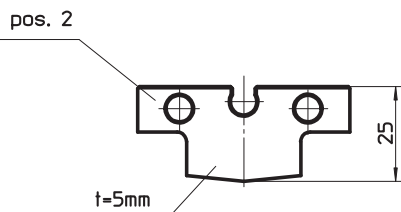
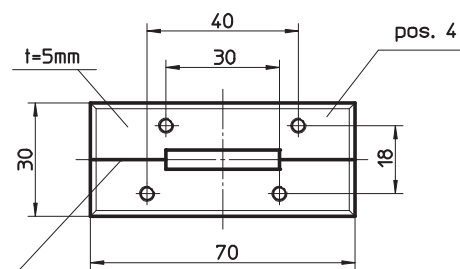
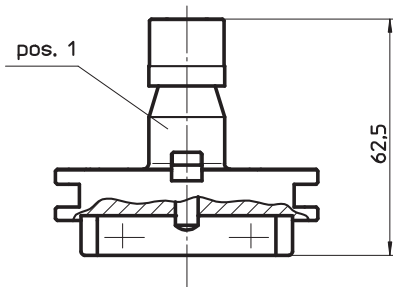

Orientation standard (pour machines rotatives) = 0°/X

Tarif 10/05-T

Outils de refendage 5 x 30

Système

TRUMPF

PASS STANZTECHNIK AG



Distributeur pour la France







15, rue de Saint-Louis
Tél +33 (0)3 89 67 40 22
info@pg-outillage.fr

F-68220 Héisingue
Fax +33 (0)3 89 69 81 91
www.pg-outillage.fr

5x30

**Outils de refendage Taille II avec bague d'ajustage intégrée,
lames et plaquettes de refendage interchangeables
5 x 30**

Description de l'outil					
	Oblong	Rectangle	Rectangle 4 x R = 0,5	Micro-jonction (Trapèze)	Micro-jonction (Double-trapèze)
Outil complet pos. 1 - 5	1S0433110 ****	1S0433120 ****	1S0433130 ****	1S0433140 ****	1S0433150 ****
Partie haute complète pos. 1 - 2	1S043311 ****	1S043312 ****	1S043313 ****	1S043314 ****	1S043315 ****
Porte-lame pos. 1 (0°)	1S0393 ***				
Lame de refendage/HSS pos. 2	1S04331 ****	1S04332 ****	1S04333 ****	1S04334 ****	1S04335 ****
Vis de blocage M8 x 16 (1 jeu = 2 pièces)	1S0393Z ****				
Dévêtisseur pos. 3	119234 ****	119233 ****		119237 ****	119236 ****
Partie basse complète pos. 4 - 5	1S173010 ****	1S173020 ****		1S173040 ****	1S173050 ****
Plaquette de refendage pos. 4	1S17251 ****	1S17252 ****		1S17254 ****	1S17255 ****
Matrice porte-plaquette pos. 5	1S1730 ****				

- L'outil avec bague d'ajustage intégrée est utilisable jusqu'à une épaisseur de tôle de 3 mm.

- Le jeu de cales de compensation comprend: 2 x 0,1 mm
2 x 0,3 mm
2 x 0,5 mm

Réf.: 1S3794 Prix: **/jeu**

Tarif 10/05-T

Outils de refendage 5 x 56

Système

TRUMPF

PASS STANZTECHNIK AG



Distributeur pour la France



15, rue de Saint-Louis
Tél +33 (0)3 89 67 40 22
info@pg-outillage.fr

F-68220 Héisingue
Fax +33 (0)3 89 69 81 91
www.pg-outillage.fr

**Outils de refendage Taille II avec bague d'ajustage intégrée,
lames et plaquettes de refendage interchangeables
5 x 56**

Conception	Réf.	Prix en €
avec bague d'ajustage intégrée, orientation en X (pour toutes les machines rotatives)	1S04311...	
avec bague d'ajustage intégrée, orientation en Y	sur demande	
sans bague d'ajustage intégrée, orientation en X ou Y Utilise la bague d'ajustage Réf. 118V01 (voir rub. „Accessoires“ page 2) ép. de tôle max. = 2,5 mm	sur demande	

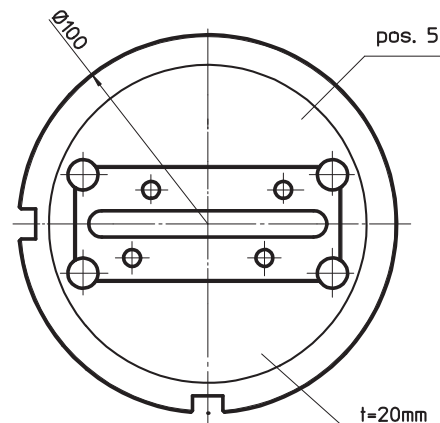
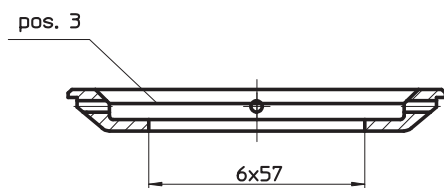
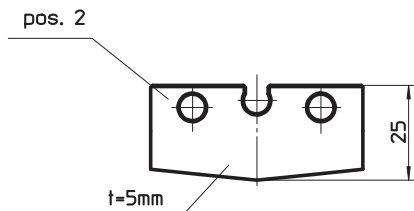
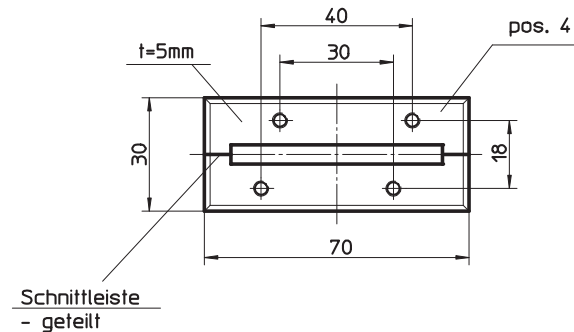
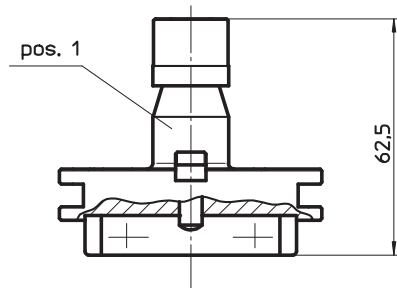

Orientation standard (pour machines rotatives) = 0°/X

Tarif 10/05-T

Outils de refendage 5 x 56

Système

TRUMPF

PASS STANZTECHNIK AG



Distributeur pour la France







15, rue de Saint-Louis
Tél +33 (0)3 89 67 40 22
info@pg-outillage.fr

F-68220 Hésingue
Fax +33 (0)3 89 69 81 91
www.pg-outillage.fr



**Outils de refendage Taille II avec bague d'ajustage intégrée,
lames et plaquettes de refendage interchangeables
5 x 56**

Description de l'outil					
	Oblong	Rectangle	Rectangle 4 x R = 0,5	Micro-jonction (Trapèze)	Micro-jonction (Double-trapèze)
Outil complet pos. 1 - 5	1S0431110 ****	1S0431120 ****	1S0431130 ****	1S0431140 ****	1S0431150 ****
Partie haute complète pos. 1 - 2	1S043111 ****	1S043112 ****	1S043113 ****	1S043114 ****	1S043115 ****
Porte-lame pos. 1 (0°)	1S0393 ***				
Lame de refendage/HSS pos. 2	1S04311 ****	1S04312 ****	1S04313 ****	1S04314 ****	1S04315 ****
Vis de blocage M8 x 16 (1 jeu = 2 pièces)	1S0393Z ****				
Dévêtisseur pos. 3	119254 ****	119253 ****		119257 ****	119256 ****
Partie basse complète pos. 4 - 5	1S175610 ****	1S175620 ****		1S175640 ****	1S175650 ****
Plaquette de refendage pos. 4	1S17261 ****	1S17262 ****		1S17264 ****	1S17265 ****
Matrice porte-plaquette pos. 5	1S1756 ****				

- L'outil avec bague d'ajustage intégrée est utilisable jusqu'à une épaisseur de tôle de 3 mm.

- Le jeu de cales de compensation comprend: 2 x 0,1 mm
2 x 0,3 mm
2 x 0,5 mm

Réf.: 1S3794 Prix: **/jeu**

Tarif 10/05-T

Outils de refendage 5 x 76,2

Système

TRUMPF

PASS STANZTECHNIK AG



Distributeur pour la France



15, rue de Saint-Louis
Tél +33 (0)3 89 67 40 22
info@pg-outillage.fr

F-68220 Héisingue
Fax +33 (0)3 89 69 81 91
www.pg-outillage.fr

**Outils de refendage Taille II avec bague d'ajustage intégrée,
lames et plaquettes de refendage interchangeables
5 x 76,2**

Conception	Réf.	Prix en €
avec bague d'ajustage intégrée, orientation en X (pour toutes les machines rotatives)	1S04321...	
avec bague d'ajustage intégrée, orientation en Y	sur demande	
sans bague d'ajustage intégrée, orientation en X ou Y Utilise la bague d'ajustage Réf. 118V01 (voir rub. „Accessoires“ page 2) ép. de tôle max. = 2 mm	sur demande	

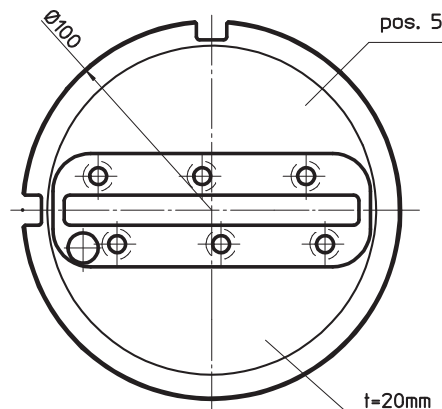
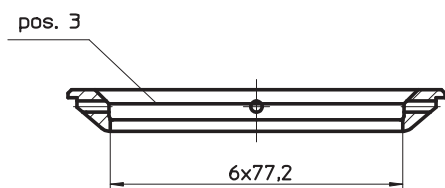
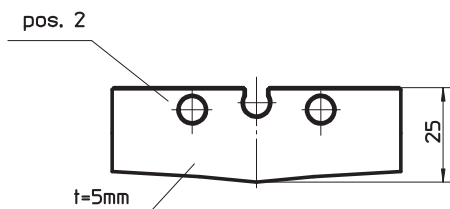
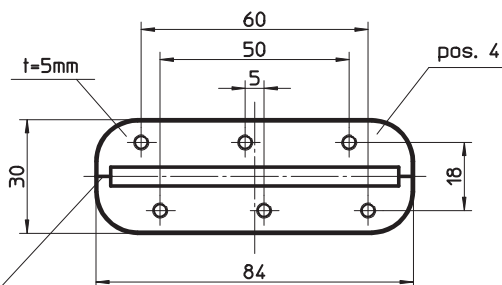
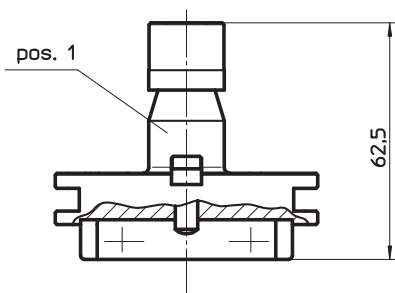

Orientation standard (pour machines rotatives) = 0°/X

Tarif 10/05-T

Outils de refendage 5 x 76,2

Système

TRUMPF

PASS STANZTECHNIK AG



Distributeur pour la France







15, rue de Saint-Louis
Tél +33 (0)3 89 67 40 22
info@pg-outillage.fr

F-68220 Héisingue
Fax +33 (0)3 89 69 81 91
www.pg-outillage.fr

5 x 76,2

**Outils de refendage Taille II avec bague d'ajustage intégrée,
lames et plaquettes de refendage interchangeables
5 x 76,2**

Description de l'outil					
	Oblong	Rectangle	Rectangle 4 x R = 0,5	Micro-joint (Trapèze)	Micro-joint (Double-trapèze)
Outil complet pos. 1 - 5	1S0432110 ****	1S0432120 ****	1S0432130 ****	1S0432140 ****	1S0432150 ****
Partie haute complète pos. 1 - 2	1S043211 ****	1S043212 ****	1S043213 ****	1S043214 ****	1S043215 ****
Porte-lame pos. 1 (0°)	1S0393 ***				
Lame de refendage/HSS pos. 2	1S04321 ****	1S04322 ****	1S04323 ****	1S04324 ****	1S04325 ****
Vis de blocage M8 x 16 (1 jeu = 2 pièces)	1S0393Z ****				
Dévêtisseur pos. 3	119274 ****	119273 ****		119277 ****	119276 ****
Partie basse complète pos. 4 - 5	1S177610 ****	1S177620 ****		1S177640 ****	1S177650 ****
Plaquette de refendage pos. 4	1S17411 ****	1S17412 ****		1S17414 ****	1S17415 ****
Matrice porte-plaquette pos. 5	1S1776 ****				

- L'outil avec bague d'ajustage intégrée est utilisable jusqu'à une épaisseur de tôle de 2,5 mm.

- Le jeu de cales de compensation comprend: 2 x 0,1 mm
2 x 0,3 mm
2 x 0,5 mm

Réf.: 1S3797 Prix: **/jeu**

Tarif 10/05-T

Outils de refendage 5 x 56

- serre-flan métallique actif
- refendage à proximité d'emboutis jusqu'à H = 4,5 mm

Système

TRUMPF

PASS STANZTECHNIK AG



Distributeur pour la France

P&G Outillage

15, rue de Saint-Louis
Tél +33 (0)3 89 67 40 22
info@pg-outillage.fr

F-68220 Hésingue
Fax +33 (0)3 89 69 81 91
www.pg-outillage.fr

Outils de refendage Taille II avec bague d'ajustage intégrée, lames et plaquettes de ref. interchangeables pour refendre à prox. d'emboutis 5 x 56

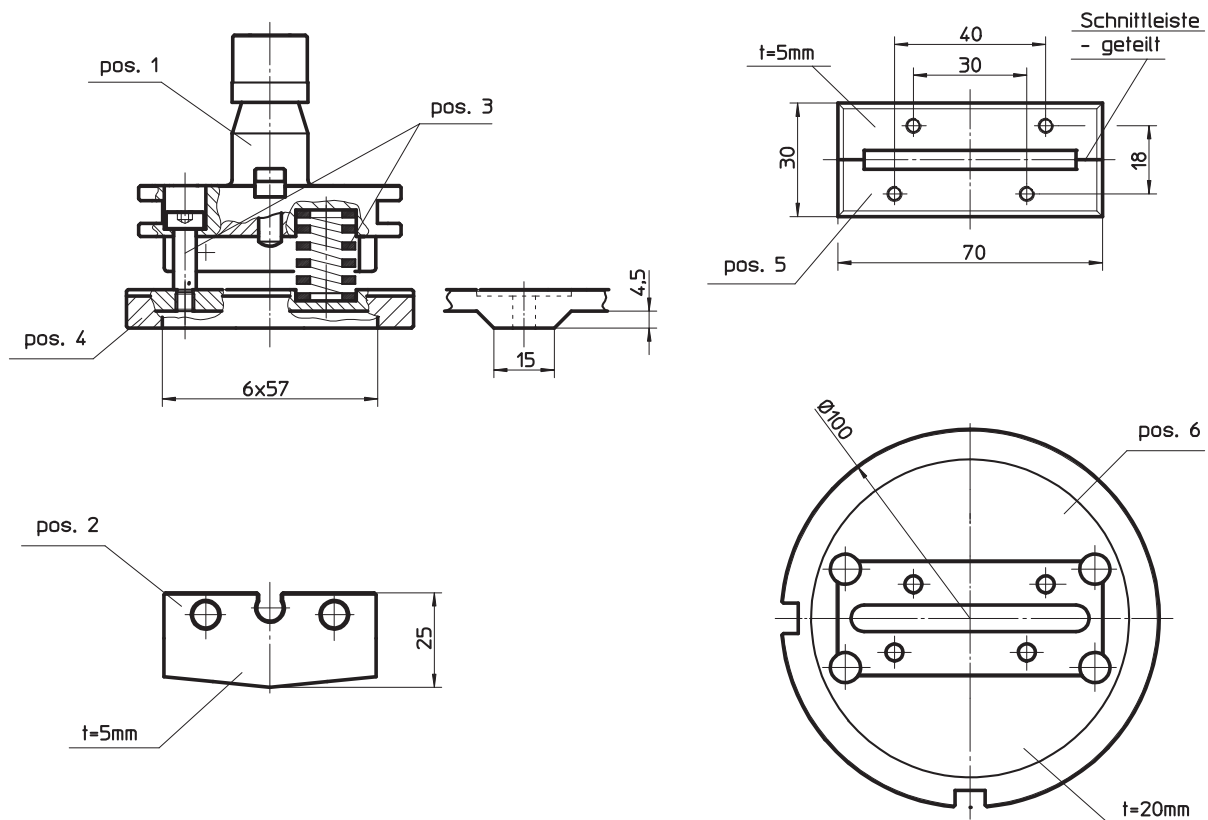

Orientation standard (pour machines rotatives) = 0°/X

Tarif 10/05-T

Outils de refendage 5 x 56
 - serre-flan métallique actif
 - refendage à proximité d'emboutis
 jusqu'à H = 4,5 mm

Système

TRUMPF

PASS STANZTECHNIK AG







Distributeur pour la France



15, rue de Saint-Louis
 Tél +33 (0)3 89 67 40 22
 info@pg-outillage.fr

F-68220 Héisingue
 Fax +33 (0)3 89 69 81 91
 www.pg-outillage.fr

Outils de refendage Taille II avec bague d'ajustage intégrée, lames et plaquettes de ref. interchangeables pour refendre à prox. d'emboutis 5 x 56

Description de l'outil					
	Oblong	Rectangle	Rectangle 4 x R = 0,5	Micro-jonction (Trapèze)	Micro-jonction (Double-trapèze)
Outil complet pos. 1 - 6	1S037110 ****	1S037120 ****	1S037130 ****	1S037140 ****	1S037150 ****
Partie haute complète pos. 1 - 4	1S03711 ****	1S03712 ****	1S03713 ****	1S03714 ****	1S03715 ****
Porte-lame pos. 1 (0°)	1S0371 ***				
Lame de refendage/HSS pos. 2	1S04311 ****	1S04312 ****	1S04313 ****	1S04314 ****	1S04315 ****
Jeu de ressort et vis pos. 3	1S0379 **** /jeu				
Serre-flan pos. 4	1S03751 ****	1S03752 ****	1S03753 ****	1S03754 ****	1S03755 ****
Partie basse complète pos. 5 - 6	1S175610 ****	1S175620 ****		1S175640 ****	1S175650 ****
Plaquette de refendage pos. 5	1S17261 ****	1S17262 ****		1S17264 ****	1S17265 ****
Matrice porte-plaquette pos. 6	1S1756 ****				

- L'outil est utilisable jusqu'à une épaisseur de 1,5 mm.



Tarif 10/05-T

Outils de refendage 5 x 56
- refendage à proximité d'emboutis
- avec serre-flan PU

Système

TRUMPF

PASS STANZTECHNIK AG

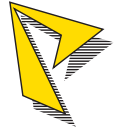

Distributeur pour la France



15, rue de Saint-Louis
Tél +33 (0)3 89 67 40 22
info@pg-outillage.fr

F-68220 Hémingue
Fax +33 (0)3 89 69 81 91
www.pg-outillage.fr

Outils de refendage Taille II avec serre-flan PU pour refendre à proximité d'emboutis 5 x 56

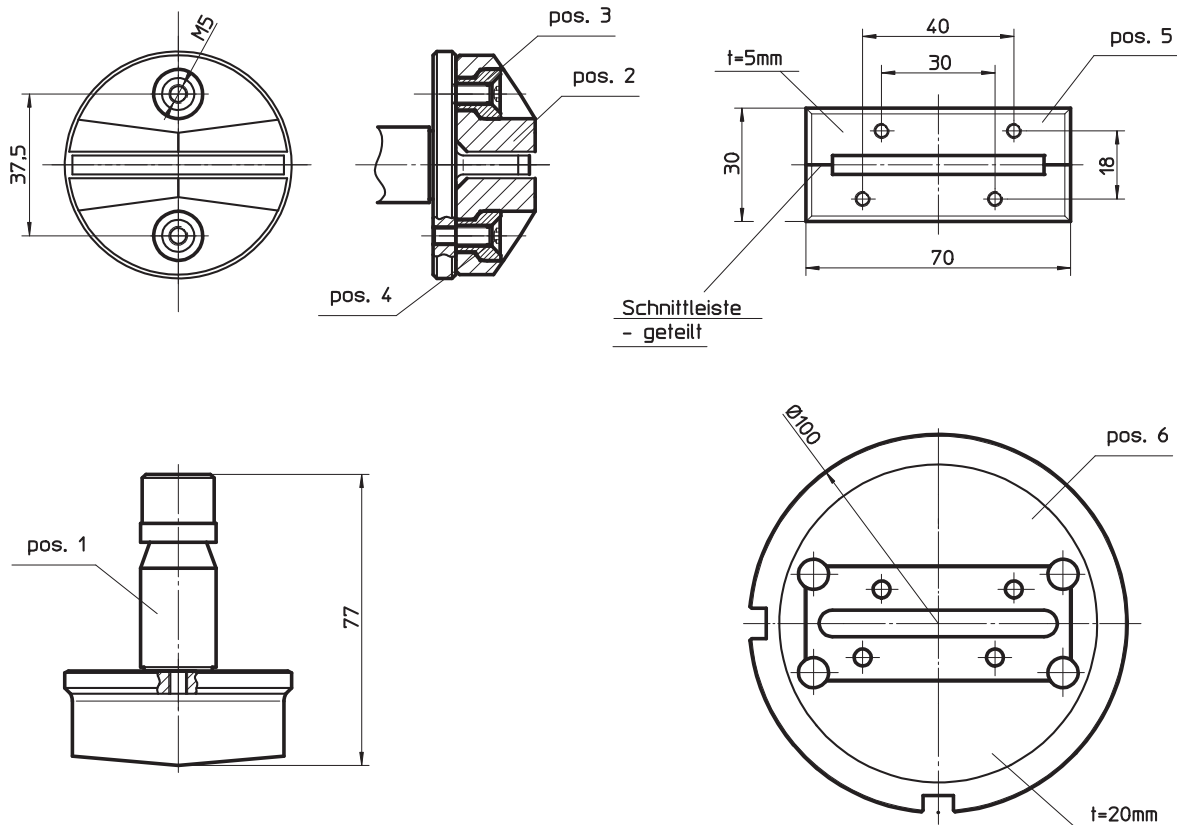

Tarif 10/05-T

Outils de refendage 5 x 56
 - refendage à proximité d'emboutis
 - avec serre-flan PU

Systeme

TRUMPF

PASS STANZTECHNIK AG







Distributeur pour la France



15, rue de Saint-Louis
 Tél +33 (0)3 89 67 40 22
 info@pg-outillage.fr

F-68220 Héisingue
 Fax +33 (0)3 89 69 81 91
 www.pg-outillage.fr

Outils de refendage Taille II avec serre-flan PU pour refendre à proximité d'emboutis 5 x 56

Description de l'outil					
	Oblong	Rectangle	Rectangle 4 x R = 0,5	Micro-jonction (Trapèze)	Micro-jonction (Double-trapèze)
Outil complet pos. 1 - 6	1S295010 ****	1S295020 ****	1S295030 ****	1S295040 ****	1S295050 ****
Partie haute complète pos. 1 - 4	1S29501 ****	1S29502 ****	1S29503 ****	1S29504 ****	1S29505 ****
Poinçon pos. 1	1S29511 ****	1S29512 ****	1S29513 ****	1S29514 ****	1S29515 ****
Jeu de PU pos. 2	1S2956 ****/paire				
Jeu de douilles pos. 3	1S2954 ****/paire				
Jeu de vis pos. 4	1S2950 ****/paire				
Partie basse complète pos. 5 - 6	1S175610 ****	1S175620 ****		1S175640 ****	1S175650 ****
Plaquette de refendage pos. 5	1S17261 ****	1S17262 ****		1S17264 ****	1S17265 ****
Matrice porte-plaquette pos. 6	1S1756 ****				

- L'outil est utilisable jusqu'à une épaisseur de 3,0 mm.
- il est également possible de remplacer l'ensemble matrice porte-plaquette / plaquette par une matrice standard (voir rubrique "outils standards")

5 x 56

Tarif 10/05-T

Outils de refendage 5 x 76,2
 - refendage à proximité d'emboutis
 - avec serre-flan PU

Système

TRUMPF

PASS STANZTECHNIK AG







Distributeur pour la France



15, rue de Saint-Louis
 Tél +33 (0)3 89 67 40 22
 info@pg-outillage.fr

F-68220 Héisingue
 Fax +33 (0)3 89 69 81 91
 www.pg-outillage.fr

Outils de refendage Taille II avec serre-flan PU pour refendre à proximité d'emboutis 5 x 76,2

Description de l'outil					
	Oblong	Rectangle	Rectangle 4 x R = 0,5	Micro-jonction (Trapèze)	Micro-jonction (Double-trapèze)
Outil complet pos. 1 - 6	1S297010 ****	1S297020 ****	1S297030 ****	1S297040 ****	1S297050 ****
Partie haute complète pos. 1 - 4	1S29701 ****	1S29702 ****	1S29703 ****	1S29704 ****	1S29705 ****
Poinçon pos. 1	1S29711 ****	1S29712 ****	1S29713 ****	1S29714 ****	1S29715 ****
Jeu de PU pos. 2	1S2955 ****/paire				
Jeu de douilles pos. 3	1S2954 ****/paire				
Jeu de vis pos. 4	1S2950 ****/paire				
Partie basse complète pos. 5 - 6	1S177610 ****	1S177620 ****		1S177640 ****	1S177650 ****
Plaquette de refendage pos. 5	1S17411 ****	1S17412 ****		1S17414 ****	1S17415 ****
Matrice porte-plaquette pos. 6	1S1776 ****				

- L'outil est utilisable jusqu'à une épaisseur de 2,5 mm.
- il est également possible de remplacer l'ensemble matrice porte-plaquette / plaquette par une matrice standard (voir rubrique "outils standards")

5 x 76,2

Tarif 10/05-T

Outils de refendage (parties hautes)
et pièce de rechange
anciennes versions

Système

TRUMPF

PASS STANZTECHNIK AG

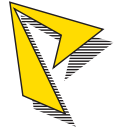

Distributeur pour la France



15, rue de Saint-Louis
Tél +33 (0)3 89 67 40 22
info@pg-outillage.fr

F-68220 Hémingue
Fax +33 (0)3 89 69 81 91
www.pg-outillage.fr

Outils de refendage (parties hautes) et pièces de rechange, anciennes versions

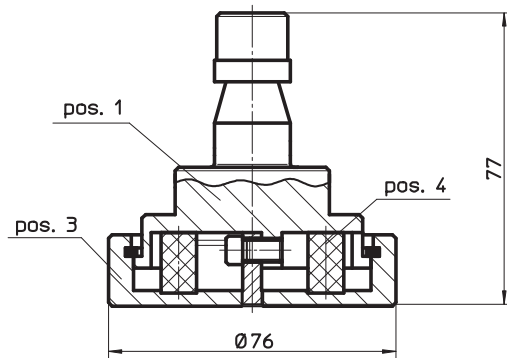

max. Blechstärke
= 2,5 mm III

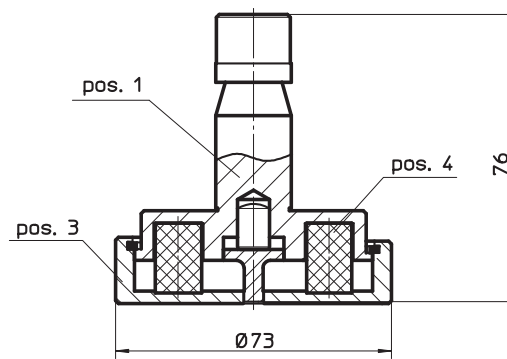
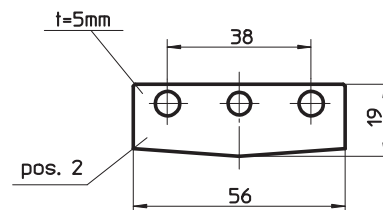

max. Blechstärke
= 3 mm

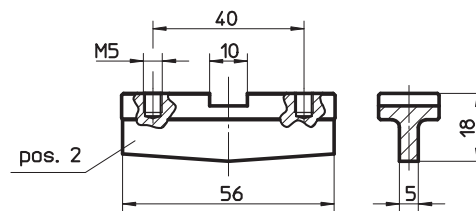

Réf. 1S0421_

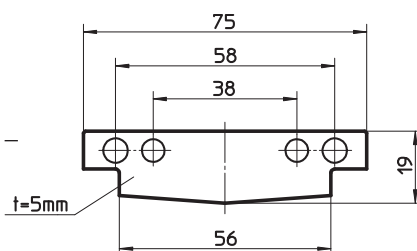

Réf. 1S0422_

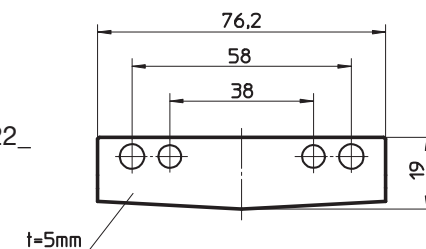

Tarif 10/05-T

Outils de refendage (parties hautes)
et pièce de rechange
anciennes versions

Systeme

TRUMPF

PASS STANZTECHNIK AG







Distributeur pour la France



15, rue de Saint-Louis
Tél +33 (0)3 89 67 40 22
info@pg-outillage.fr

F-68220 Héringue
Fax +33 (0)3 89 69 81 91
www.pg-outillage.fr

Outils de refendage (parties hautes) et pièces de rechange, anciennes versions

Description de l'outil					
	Oblong	Rectangle	Rectangle 4 x R = 0,5	Micro-jonction (Trapèze)	Micro-jonction (Double-trapèze)
Partie haute complète pos. 1 - 4	1S03001 ****	1S03002 ****	1S03003 ****	1S03004 ****	1S03005 ****
Lame pos. 2	1S04011 ****	1S04012 ****	1S04013 ****	1S04014 ****	1S04015 ****
Serre-flan pos. 3	1S03031 ****	1S03032 ****	1S03033 ****	1S03034 ****	1S03035 ****
Circlips de sécurité	1S030094 ***				
Plots PU Ø12 x 21,5mm	1S030091 **** /jeu (1jeu = 4pièces)				
Partie haute complète pos. 1 - 4	1S03401 ****	1S03402 ****	1S03403 ****	1S03404 ****	1S03405 ****
Poinçon pos. 2	1S04511 ****	1S04512 ****	1S04513 ****	1S04514 ****	1S04515 ****
Serre-flan pos. 3	1S03431 ****	1S03432 ****	1S03433 ****	1S03434 ****	1S03435 ****
Circlips de sécurité	1S034094 ****				
Plots PU Ø12 x 20mm	1S034091 **** /jeu (1jeu = 4pièces)				
Lame 5x56 Réf. 1S0421_	1S04211 ****	1S04212 ****	1S04213 ****	1S04214 ****	1S04215 ****
Lame 5x76,2 Réf. 1S0422_	1S04221 ****	1S04222 ****	1S04223 ****	1S04224 ****	1S04225 ****

5 x 56



Tarif 10/05-T

Matrices porte-plaquette
et plaquettes de refendage
anciennes versions

Système

TRUMPF

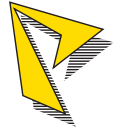
PASS STANZTECHNIK AG



Distributeur pour la France



15, rue de Saint-Louis
Tél +33 (0)3 89 67 40 22
info@pg-outillage.fr

F-68220 Hémingue
Fax +33 (0)3 89 69 81 91
www.pg-outillage.fr

**Matrices porte-plaquette et plaquettes de refendage
anciennes versions**

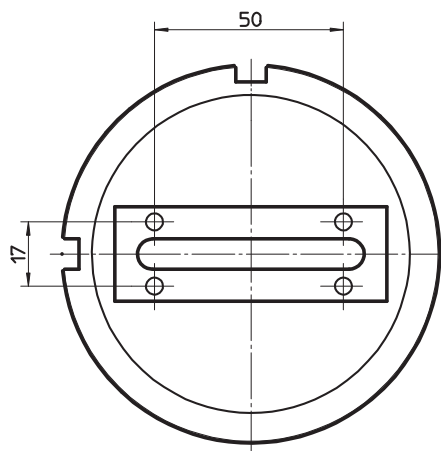

Réf. 1S1751

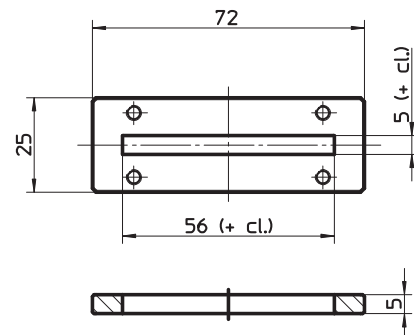
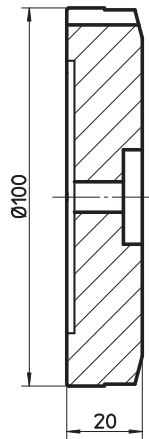

Réf. 1S1701_

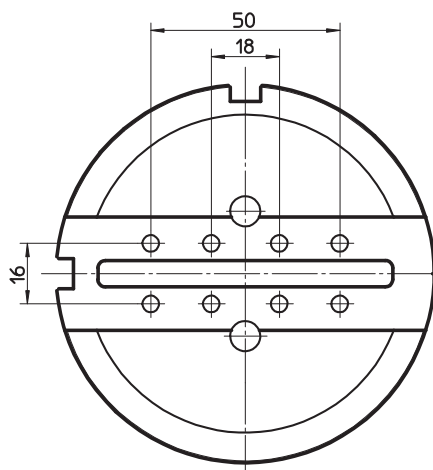

Réf. 1S1760

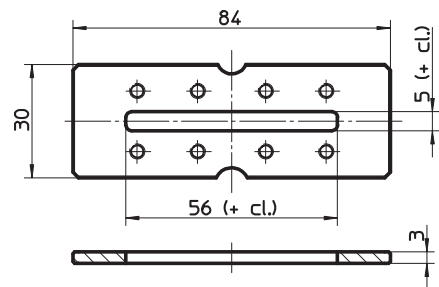
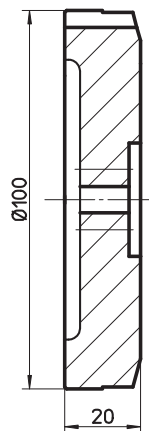

Réf. 1S1711_

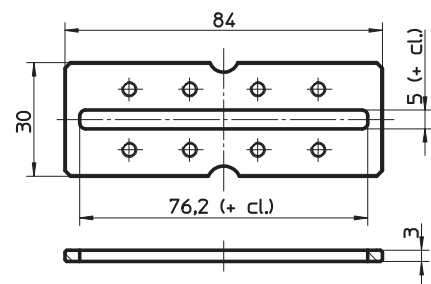

Réf. 1S1710_

Tarif 10/05-T

Matrices porte-plaquette
et plaquettes de refendage
anciennes versions

Système

TRUMPF

PASS STANZTECHNIK AG







Distributeur pour la France



15, rue de Saint-Louis
Tél +33 (0)3 89 67 40 22
info@pg-outillage.fr

F-68220 Héisingue
Fax +33 (0)3 89 69 81 91
www.pg-outillage.fr

Matrices porte-plaquette et plaquettes de refendage anciennes versions

Description de l'outil					
Matrice porte-plaquette sans plaquette	1S1751 ***				
Plaquette 5 x 56 Réf. 1S1701_	1S17011 ****	1S17012 ****	1S17013 ****	1S17014 ****	1S17015 ****
Cales de compensation (2 x 0,1; 2 x 0,3; 2 x 0,5)	1S3770 **** /jeu				
Matrice porte-plaquette sans plaquette	1S1760 ****				
Plaquette 5 x 56 Réf. 1S1711_	1S17111 ****	1S17112 ****	1S17113 ****	1S17114 ****	1S17115 ****
Plaquette 5 x 76,2 Réf. 1S1710_	1S17101 ****	1S17102 ****	1S17103 ****	1S17104 ****	1S17105 ****
Cales de compensation (2 x 0,1; 2 x 0,3; 2 x 0,5)	1S3785 **** /jeu				

5 x 56
5 x 76,2



Tarif 10/05-T
Outils d'encoche

Système
TRUMPF

PASS STANZTECHNIK AG



Distributeur pour la France

P&G Outillage

15, rue de Saint-Louis
Tél +33 (0)3 89 67 40 22
info@pg-outillage.fr

F-68220 Hémingue
Fax +33 (0)3 89 69 81 91
www.pg-outillage.fr

Outils d'encoche Taille II pour améliorer la qualité du bord de coupe

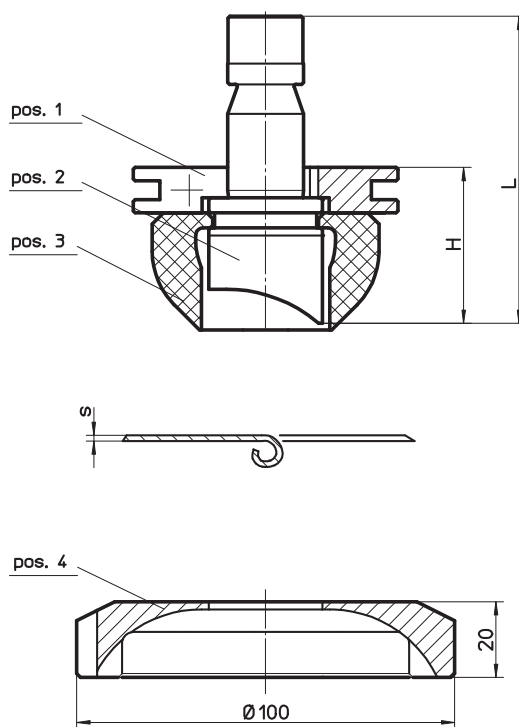

La longueur d'encoche max dépend de l'épaisseur de tôle.

Données: s = 0,5 ----- 2000 mm
s = 0,8 ----- 1500 mm
s = 1,0 ----- 1200 mm
s = 1,5 ----- 750 mm
s = 2,0 ----- 550 mm
s = 2,5 ----- 400 mm
s = 3,0 ----- 300 mm

Remarque: Le mode de programmation "encoche" doit être sélectionné.

Tarif 10/05-T
Outils d'encoche

Système
TRUMPF

PASS STANZTECHNIK AG





Distributeur pour la France



15, rue de Saint-Louis
Tél +33 (0)3 89 67 40 22
info@pg-outillage.fr

F-68220 Héringue
Fax +33 (0)3 89 69 81 91
www.pg-outillage.fr

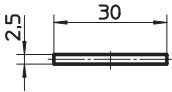
Outils d'encoche Taille II pour améliorer la qualité du bord de coupe

Description de l'outil	 Rectangle 2,5 x 30,0	 Rectangle 5,0 x 30,0
Outil complet pos. 1 - 4	1S350W25 ****	1S350W50 ****
Partie haute complète pos. 1 - 3	1S350025 ****	1S350050 ****
Bague d'ajustage pos. 1	118101 ****	118101 ****
Poinçon pos. 2	1S350125 ****	1S350150 ****
Elément ressort pos. 3	1S350225 ****	1S350250 ****
Matrice pos. 4	1S350325 ****	1S350350 ****

2,5 x 30
5 x 30



Systeme PASS-FIT
Description et supplement

Systeme PASS-FIT
Bagues d'ajustage

Systeme PASS-FIT
Poinçons carrés

Systeme PASS-FIT
Poinçons rectangles et oblongs

Systeme PASS-FIT
Poinçons de forme rectifiable

Systeme PASS-FIT
Poinçons de forme à éroder

Tarif 10/05-T

Système

TRUMPF

PASS STANZTECHNIK AG



Distributeur pour la France

P&G Outillage

15, rue de Saint-Louis
Tél +33 (0)3 89 67 40 22
info@pg-outillage.fr

F-68220 Hésingue
Fax +33 (0)3 89 69 81 91
www.pg-outillage.fr

Systeme PASS - FIT pour poinçonneuses Trumpf

**Systeme PASS - FIT
pour un réglage simple, rapide
et sûr de vos poinçons,
sans dispositif particulier**

- Sécurité anti-rotation assurée pour vos poinçons de forme.
- Sécurité d'utilisation de la machine.
- Outils stables et solides, du fait de l'utilisation de poinçons monoblocs de haute qualité.
- Système utilisable dans les tôles épaisses, y compris l'INOX, car il n'y a pas d'effort latéral transmis au corps du poinçon.
- Précision préservée (pas d'assemblage donc pas d'addition de jeu)
- Très pratique pour les outils de forme spéciale.



Tarif 10/05-T

Système anti-rotation
PASS-FIT

Système

TRUMPF

PASS STANZTECHNIK AG



Distributeur pour la France

P&G Outillage

15, rue de Saint-Louis
Tél +33 (0)3 89 67 40 22
info@pg-outillage.fr

F-68220 Héisingue
Fax +33 (0)3 89 69 81 91
www.pg-outillage.fr

Système PASS-FIT

- Système anti-rotation du poinçon sur le bague d'ajustage
- Pour un positionnement rapide sans recours à un dispositif particulier.
- Orientations supplémentaires suivant souhait du client
- Les outils d'emboutissage (de forme) PASS sont généralement équipés du système PASS-FIT.

Taille I*

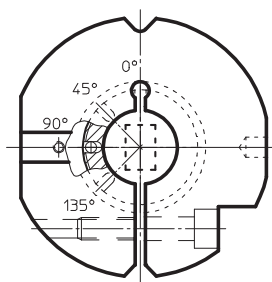
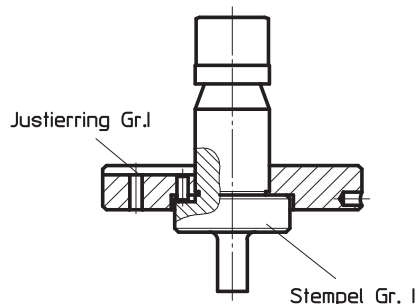

Taille II/III*

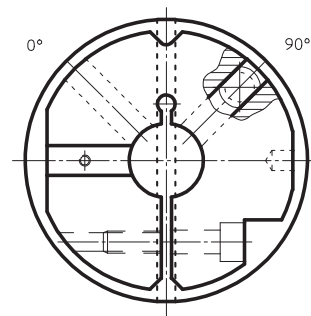
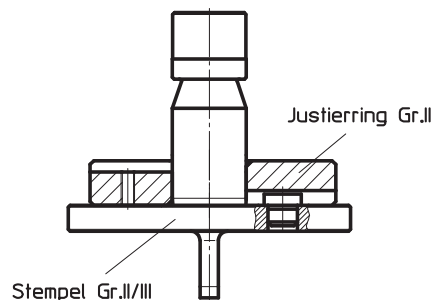

Complément de référence

----P1

----P2

Supplément pour poinçon

première rainure **** - €
rainure supplémentaire **** - €

1 perçage y comp. goupille (Orientation 0°+90°) **** - €
perçage supplémentaire **** - €

* Egalement utilisable sur les machines du groupe "S"

Tarif 10/05-T

Bagues d'ajustage PASS-FIT
et accessoires

Système

TRUMPF

PASS STANZTECHNIK AG

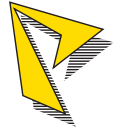

Distributeur pour la France



15, rue de Saint-Louis
Tél +33 (0)3 89 67 40 22
info@pg-outillage.fr

F-68220 Héisingue
Fax +33 (0)3 89 69 81 91
www.pg-outillage.fr

Bagues d'ajustage PASS-FIT complètes pour machines à cassette ou changement automatique

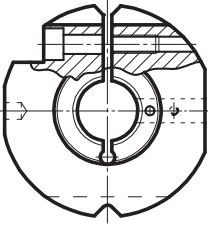
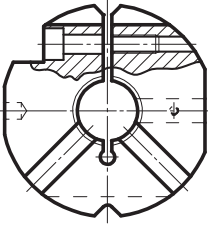
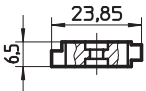
		Taille	Groupes de machines	Réf.	Prix en €
	Bague d'ajustage avec clavette	I	E-I	1181P1	****
	Bague d'ajustage avec clavette	II/III	E-I	1182P1	****
	Clavette de positionnement		E-I	118902	****

Bagues d'ajustage PASS FIT complètes pour poinçons renforcés

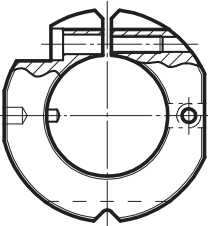
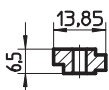
		Taille	Groupes de machines	Réf.	Prix en €
	Bague d'ajustage avec clavette	I/II	A-I	118VP1	****
	Clavette de positionnement		A-I	118903	****

Tarif 10/05-T

Bagues d'ajustage PASS-FIT
et accessoires

Système

TRUMPF

PASS STANZTECHNIK AG



Distributeur pour la France





15, rue de Saint-Louis
Tél +33 (0)3 89 67 40 22
info@pg-outillage.fr

F-68220 Hémingue
Fax +33 (0)3 89 69 81 91
www.pg-outillage.fr

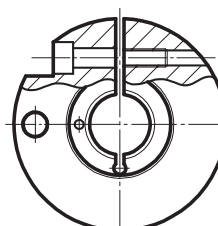
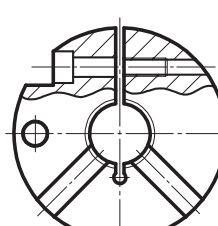

Bagues d'ajustage PASS-FIT complètes pour les machines à changement manuel

		Taille	Groupes de machines	Réf.	Prix en €
	Bague d'ajustage avec goupille	I	A-D	1181P2	****
	Bague d'ajustage avec goupille	II	A-D	1182P2	****
	Bague d'ajustage avec goupille außen Ø 95	III	A-D	1183P2	****
	Goupille d'orientation		A-D	118901	****

Bagues d'ajustage PASS-FIT complètes pour machines à cassette ou changement automatique

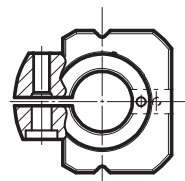
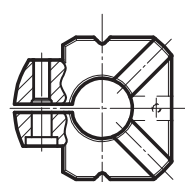
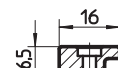
		Taille	Groupes de machines	Réf.	Prix en €
	Bague d'ajustage avec clavette	I	S	1182PM	****
	Bague d'ajustage avec clavette	II	S	1181PM	****
	Clavette de positionnement		S	118904	****

Tarif 10/05-T

Outils standards
RONDS

Système

TRUMPF

PASS STANZTECHNIK AG



Distributeur pour la France



15, rue de Saint-Louis
Tél +33 (0)3 89 67 40 22
info@pg-outillage.fr

F-68220 Héisingue
Fax +33 (0)3 89 69 81 91
www.pg-outillage.fr

Poinçons

		HSS / plats / long. 34,3 mm		HSS / plats / long. 37,8 mm***		HSS / vagués / long. 37,3 mm	
Taille	Cote "d" en mm	Réf.	Prix en €	Réf.	Prix en €	Réf.	Prix en €
0/A <small>(Corps 10,5)</small>	1,00-6,00	107A01	****	107A11	****		
0/B	1,00-6,00	107C01	****	107C11	****		
0/B	6,01-10,50	107B01	****	107B11	****		
I	1,00-30,50	101111	****	101111	****		
I/II	30,51-38,00	1012M1	****	1012M1	****		
II	30,51-40,00	101211	****	103211	****	102211	****
	40,01-50,80	101221	****	103221	****	102221	****
	50,81-60,60	101231	****	103231	****	102231	****
	60,01-70,00	101241	****	103241	****	102241	****
	70,01-76,20	101251	****	103251	****	102251	****
III	76,21-105,00	101311	****			102311	****
renforcée	30,50	108111	****	108311	****	108211	****
	-40,00	108121	****	108321	****	108221	****
	50,20	1081-1	****	1083-1	****	1082-1	****

Les outils ronds ne nécessitent pas de système PASS-FIT, il suffit d'utiliser des outils standards, voir la rubrique "outils standards" page 2

* Egalement utilisable sur les machines du groupe "S"

** Uniquement pour les machines du groupe "S"

*** Uniquement pour les machines du groupe "I"

**** Prix sur demande

Tarif 10/05-T

Outils PASS-FIT
CARRÉS
Orientation 0°

Système

TRUMPF

PASS STANZTECHNIK AG





Distributeur pour la France



15, rue de Saint-Louis
Tél +33 (0)3 89 67 40 22
info@pg-outillage.fr

F-68220 Héisingue
Fax +33 (0)3 89 69 81 91
www.pg-outillage.fr

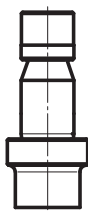
Poinçons PASS-FIT

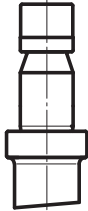
		HSS / plats / long. 34,3 mm		HSS / plats / long. 37,8 mm***		HSS / vagués / long. 37,3 mm	
 <p>Orientation 0°</p>							
Taille	Cote "a" en mm	Réf.	Prix en €	Réf.	Prix en €	Réf.	Prix en €
I	1,00-21,55	101112P1	****	103112P1	****	102112P1	****
I/II	21,56-26,85	1012M2P2	****			1022M2P2	****
II	21,56-28,25	101212P2	****	103212P2	****	102212P2	****
	28,26-35,90	101222P2	****	103222P2	****	102222P2	****
	35,91-42,40	101232P2	****	103232P2	****	102232P2	****
	42,41-50,90	101242P2	****	103242P2	****	102242P2	****
	50,91-53,90	101252P2	****	103252P2	****	102252P2	****
III	53,91-74,25	101312P2	****			102312P2	****
renforcée	-21,55	108112P2	****	108312P2	****	108212P2	****
	-28,25	108122P2	****	108322P2	****	108222P2	****
	-53,90	1081-2P2	****	1083-2P2	****	1082-2P2	****

Rayons d'angle possibles sur les outils carrés et rectangles, supplément uniquement pour le poinçon +10%

* Egalement utilisable sur les machines du groupe "S"

** Uniquement pour les machines du groupe "S"

*** Uniquement pour les machines du groupe "I"

**** Prix sur demande

Tarif 10/05-T

Outils PASS-FIT
RECTANGLES
Orientation 0°

Système

TRUMPF

PASS STANZTECHNIK AG





Distributeur pour la France



15, rue de Saint-Louis
Tél +33 (0)3 89 67 40 22
info@pg-outillage.fr

F-68220 Héisingue
Fax +33 (0)3 89 69 81 91
www.pg-outillage.fr

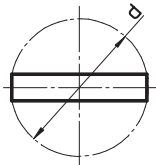
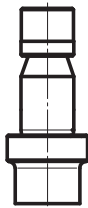
Poinçons PASS-FIT

		HSS / plats/ long. 34,3 mm		HSS / plats/ long. 37,8 mm***		HSS / vagués/ long. 37,3 mm	
 <p>Orientation 0°</p>							
Taille	Cote "d" en mm	Réf.	Prix en €	Réf.	Prix en €	Réf.	Prix en €
I	1,00-30,50	101113P1	****	103113P1	****	102113P1	****
I/II	30,51-38,00	1012M3P2	****			1022M3P2	****
II	30,51-40,00	101213P2	****	103213P2	****	102213P2	****
	40,01-50,80	101223P2	****	103223P2	****	102223P2	****
	50,81-60,00	101233P2	****	103233P2	****	102233P2	****
	60,01-72,00	101243P2	****	103243P2	****	102243P2	****
	72,01-76,20	101253P2	****	103253P2	****	102253P2	****
III	76,21-105,00	101313P2	****			102313P2	****
renforcée	-30,50	108113P2	****	108313P2	****	108213P2	****
	-40,00	108123P2	****	108323P2	****	108223P2	****
	-76,20	1081-3P2	****	1083-3P2	****	1082-3P2	****

Rayons d'angle possibles sur les outils carrés et rectangles, supplément uniquement pour le poinçon +10%

* Egalement utilisable sur les machines du groupe "S"

** Uniquement pour les machines du groupe "S"

*** Uniquement pour les machines du groupe "I"

**** Prix sur demande

Tarif 10/05-T

Outils PASS-FIT
OBLONGS
Orientation 0°

Système

TRUMPF

PASS STANZTECHNIK AG



Distributeur pour la France



15, rue de Saint-Louis
Tél +33 (0)3 89 67 40 22
info@pg-outillage.fr

F-68220 Hésingue
Fax +33 (0)3 89 69 81 91
www.pg-outillage.fr

Poinçons PASS-FIT

		HSS / plats/ long. 34,3 mm		HSS / plats/ long. 37,8 mm***		HSS / vagues/ long. 37,3 mm	
<p>Orientation 0°</p>							
Taille	Cote "d" en mm	Réf.	Prix en €	Réf.	Prix en €	Réf.	Prix en €
I	1,00-30,50	101114P1	****	103114P1	****	102114P1	****
I/II	30,51-38,00	1012M4P2	****			1022M4P2	****
II	30,51-40,00	101214P2	****	103214P2	****	102214P2	****
	40,01-50,80	101224P2	****	103224P2	****	102224P2	****
	50,81-60,00	101234P2	****	103234P2	****	102234P2	****
	60,01-72,00	101244P2	****	103244P2	****	102244P2	****
	72,01-76,20	101254P2	****	103254P2	****	102254P2	****
III	76,21-105,00	101314P2	****			102314P2	****
renforcée	-30,50	108114P2	****	108314P2	****	108214P2	****
	-40,00	108124P2	****	108324P2	****	108224P2	****
	-76,20	1081-4P2	****	1083-4P2	****	1082-4P2	****

* Egalement utilisable sur les machines du groupe "S"

** Uniquement pour les machines du groupe "S"

*** Uniquement pour les machines du groupe "I"

**** Prix sur demande

Tarif 10/05-T

Outils de forme PASS-FIT
GROUPE 1
 (SF01, SF02, SF04, SF05)
 Orientation 0°

Système

TRUMPF

PASS STANZTECHNIK AG



Distributeur pour la France



15, rue de Saint-Louis
 Tél +33 (0)3 89 67 40 22
 info@pg-outillage.fr

F-68220 Héisingue
 Fax +33 (0)3 89 69 81 91
 www.pg-outillage.fr

Poinçons PASS-FIT

		HSS / plats / long. 34,3 mm		HSS / plats / long. 37,8 mm***		HSS / vagués / long. 37,3 mm	
SF 01							
SF 02							
SF 04							
SF 05							
complément Réf.							
Orientation 0°							
Taille	Cote "a" en mm	Réf.	Prix en €	Réf.	Prix en €	Réf.	Prix en €
I	1,00-30,50	12111__P1	****	12311__P1	****	12211__P1	****
I/II	30,51-38,00	121M1__P2	****			122M1__P2	****
II	30,51-40,00	12121__P2	****	12321__P2	****	12221__P2	****
	40,01-50,80	12122__P2	****	12322__P2	****	12222__P2	****
	50,81-60,00	12123__P2	****	12323__P2	****	12223__P2	****
	60,01-72,00	12124__P2	****	12324__P2	****	12224__P2	****
	72,01-76,20	12125__P2	****	12325__P2	****	12225__P2	****
III	76,21-105,00	12131__P2	****			12231__P2	****
renforcée	-30,50	V2111__P2	****	V2311__P2	****	V2211__P2	****
	-40,00	121V1__P2	****	123V1__P2	****	122V1__P2	****
	-76,20	121V5__P2	****	123V5__P2	****	122V5__P2	****

* Egalement utilisable sur les machines du groupe "S"

** Uniquement pour les machines du groupe "S"

*** Uniquement pour les machines du groupe "I"

**** Prix sur demande

Tarif 10/05-T

Outils de forme PASS-FIT
GROUPE 2
 (SF03, SF07, SF13, SF17)
 Orientations 0°-90°-180°-270°

Système

TRUMPF

PASS STANZTECHNIK AG



Distributeur pour la France



15, rue de Saint-Louis
 Tél +33 (0)3 89 67 40 22
 info@pg-outillage.fr

F-68220 Hésingue
 Fax +33 (0)3 89 69 81 91
 www.pg-outillage.fr

Poinçons PASS-FIT

		HSS / plats / long. 34,3 mm		HSS / plats / long. 37,8 mm***		HSS / vagues / long. 37,3 mm	
SF 03							
SF 07							
SF 13							
SF 17							
complément Réf. Orient. 0°-90°-180°-270°							
Taille	Cote "a" en mm	Réf.	Prix en €	Réf.	Prix en €	Réf.	Prix en €
I	1,00-30,50	12111__P1	****	12311__P1	****	12211__P1	****
I/II	30,51-38,00	121M1__P2	****			122M1__P2	****
II	30,51-40,00	12121__P2	****	12321__P2	****	12221__P2	****
	40,01-50,80	12122__P2	****	12322__P2	****	12222__P2	****
	50,81-60,00	12123__P2	****	12323__P2	****	12223__P2	****
	60,01-72,00	12124__P2	****	12324__P2	****	12224__P2	****
	72,01-76,20	12125__P2	****	12325__P2	****	12225__P2	****
III	76,21-105,00	12131__P2	****			12231__P2	****
renforcée	-30,50	V2111__P2	****	V2311__P2	****	V2211__P2	****
	-40,00	121V1__P2	****	123V1__P2	****	122V1__P2	****
	-76,20	121V5__P2	****	123V5__P2	****	122V5__P2	****

* Egalement utilisable sur les machines du groupe "S"

** Uniquement pour les machines du groupe "S"

*** Uniquement pour les machines du groupe "I"

**** Prix sur demande

Tarif 10/05-T

Outils de forme PASS-FIT
GROUPE 3
 (SF06, SF08, SF14, SF16)
 Orientations 0°-90°-180°-270°

Système

TRUMPF

PASS STANZTECHNIK AG



Distributeur pour la France



15, rue de Saint-Louis
 Tél +33 (0)3 89 67 40 22
 info@pg-outillage.fr

F-68220 Héisingue
 Fax +33 (0)3 89 69 81 91
 www.pg-outillage.fr

Poinçons PASS-FIT

		HSS / plats/ long. 34,3 mm		HSS / plats/ long. 37,8 mm***		HSS / vagués/ long. 37,3 mm	
SF 06							
SF 08							
SF 14							
SF 16							
} complément Réf. Orient. 0°-90°-180°-270°							
Taille	Cote "a" en mm	Réf.	Prix en €	Réf.	Prix en €	Réf.	Prix en €
I	1,00-30,50	12111__P1	****	12311__P1	****	12211__P1	****
I/II	30,51-38,00	121M1__P2	****			122M1__P2	****
II	30,51-40,00	12121__P2	****	12321__P2	****	12221__P2	****
	40,01-50,80	12122__P2	****	12322__P2	****	12222__P2	****
	50,81-60,00	12123__P2	****	12323__P2	****	12223__P2	****
	60,01-72,00	12124__P2	****	12324__P2	****	12224__P2	****
	72,01-76,20	12125__P2	****	12325__P2	****	12225__P2	****
III	76,21-105,00	12131__P2	****			12231__P2	****
renforcée	-30,50	V2111__P2	****	V2311__P2	****	V2211__P2	****
	-40,00	121V1__P2	****	123V1__P2	****	122V1__P2	****
	-76,20	121V5__P2	****	123V5__P2	****	122V5__P2	****

* Egalement utilisable sur les machines du groupe "S"

** Uniquement pour les machines du groupe "S"

*** Uniquement pour les machines du groupe "I"

**** Prix sur demande

Tarif 10/05-T

Outils de forme PASS-FIT
GROUPE 4
 (SF09, SF10, SF11, SF12, SF15)
 Orientations 0°-90°-180°-270°

Système

TRUMPF

PASS STANZTECHNIK AG



Distributeur pour la France



15, rue de Saint-Louis
 Tél +33 (0)3 89 67 40 22
 info@pg-outillage.fr

F-68220 Héisingue
 Fax +33 (0)3 89 69 81 91
 www.pg-outillage.fr

Poinçons PASS-FIT

		HSS / plats / long. 34,3 mm		HSS / plats / long. 37,8 mm***		HSS / vagues / long. 37,3 mm	
SF 09							
SF 10							
SF 11							
SF 12							
SF 15							
complément Réf. Orientat. 0°-90°-180°-270°							
Taille	Cote "a" en mm	Réf.	Prix en €	Réf.	Prix en €	Réf.	Prix en €
I	1,00-30,50	12111__P1	****	12311__P1	****	12211__P1	****
I/ II	30,51-38,00	121M1__P2	****			122M1__P2	****
II	30,51-40,00	12121__P2	****	12321__P2	****	12221__P2	****
	40,01-50,80	12122__P2	****	12322__P2	****	12222__P2	****
	50,81-60,00	12123__P2	****	12323__P2	****	12223__P2	****
	60,01-72,00	12124__P2	****	12324__P2	****	12224__P2	****
	72,01-76,20	12125__P2	****	12325__P2	****	12225__P2	****
III	76,21-105,00	12131__P2	****			12231__P2	****
renforcée	-30,50	V2111__P2	****	V2311__P2	****	V2211__P2	****
	-40,00	121V1__P2	****	123V1__P2	****	122V1__P2	****
	-76,20	121V5__P2	****	123V5__P2	****	122V5__P2	****



* Egalement utilisable sur les machines du groupe "S"
 ** Uniquement pour les machines du groupe "S"
 *** Uniquement pour les machines du groupe "I"
 **** Prix sur demande

Outils à pointer standards
fixe / réglable



Outils à pointer spéciaux
vers le bas / vers le haut



Outils de marquage / Multitool de marquage 10 postes



Tarif 10/05-T

Outil à pointer
vers le bas
- fixe

Systeme

TRUMPF

PASS STANZTECHNIK AG



Distributeur pour la France



15, rue de Saint-Louis
Tél +33 (0)3 89 67 40 22
info@pg-outillage.fr

F-68220 Hémingue
Fax +33 (0)3 89 69 81 91
www.pg-outillage.fr

Outil à pointer "fixe"			
Description	Ep. de tôle de/à en mm	Réf.	Prix en €
Outil complet comprenant: -Porte-pointeau -Pointeau -Matrice	s = 1,00-4,50	1S092A	****
	s = 4,51-8,00	1S092B	****
	s = 8,01-11,50	1S092C	****
	s = 9,01-12,50	1S092D	****

Pointeaux pour outil à pointer "fixe"				
Description	Ep. de tôle de/à en mm	Réf.	Prix en €	Longueur "L"
Pointeau	s = 1,00-4,50	1S0921	****	55,3 mm
Pointeau	s = 4,51-8,00	1S0922	****	51,3 mm
Pointeau	s = 8,01-11,50	1S0923	****	47,3 mm
Pointeau	s = 9,01-12,50	1S0924	****	46,3 mm

Vis pour outil à pointer "fixe"		
Description	Réf.	Prix en €
Vis M14 x 1,5 x 12	1S0925	****

* Egalement utilisables sur les machines du groupe "S"

Bagues d'ajustage appropriées: **118102** ou **118101** ou **11820M** (voir rubrique "accessoires" pages 2/3)

Tarif 10/05-T

Outil à pointer
vers le bas
- réglable

Système

TRUMPF

PASS STANZTECHNIK AG



Distributeur pour la France



15, rue de Saint-Louis
Tél +33 (0)3 89 67 40 22
info@pg-outillage.fr

F-68220 Héisingue
Fax +33 (0)3 89 69 81 91
www.pg-outillage.fr

Outil à pointer "réglable"			
Description	Ep. de tôle de/à en mm	Réf.	Prix en €
Outil complet comprenant: - Porte-pointeau - Vis de réglage - Pointeau - Ressort - Matrice	s = 1,00-6,00	1S090A	****
	s = 6,01-12,00	1S090B	****

Pointeaux pour outil à pointer "réglable"				
Description	Ep. de tôle de/à en mm	Réf.	Prix en €	Longueur "L"
Pointeau	s = 1,00-6,00	1S0904	****	49 mm
Pointeau	s = 6,01-12,00	1S0905	****	43 mm

Vis de réglage pour outil à pointer "réglable"				
Description	Ep. de tôle de/à en mm	Réf.	Prix en €	
Vis	s = 1,00-12,00	1S0902	****	

Ressorts pour outil à pointer "réglable"			
Description	Ep. de tôle de/à en mm	Réf.	Prix en €
Ressort	s = 1,00-12,00	1S0903	****

* Bague d'ajustage appropriée: **118V01** (voir rubrique „accessoires“ pages 2/3)

Tarif 10/05-T

Outil à pointer
vers le bas

- compensation de l'épaisseur de tôle
- réglable

Système

TRUMPF

PASS STANZTECHNIK AG



Distributeur pour la France



15, rue de Saint-Louis
Tél +33 (0)3 89 67 40 22
info@pg-outillage.fr

F-68220 Héisingue
Fax +33 (0)3 89 69 81 91
www.pg-outillage.fr

Outil à pointer vers le bas avec compensation automatique de l'épaisseur de tôle $s = 1-3 \text{ mm}$ et réglage de la profondeur de pénétration

Description	Réf.	Prix en €
Outil complet 1S2601 - 1S2609	1S2600	****

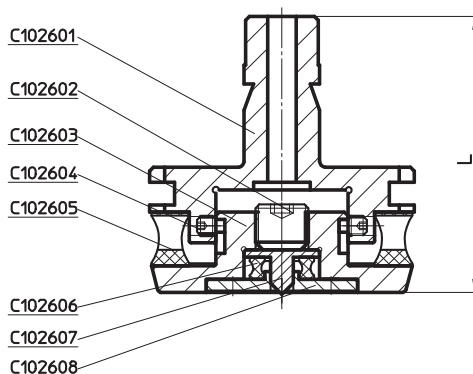

pièces de rechange

Description	Réf.	Prix en €
Vis de réglage	1S2602	****
Vis de maintien (4 pièces)	1S2604	****
Serre-flan PU	1S2605	****
Ressort	1S2606	****
Pointeau	1S2607	****
Guide-pointeau	1S2608	****
Matrice	1S2609	****

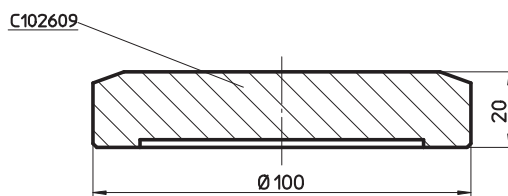
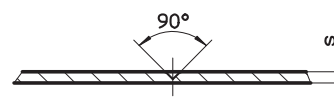

Tarif 10/05-T

Outil à pointer
vers le haut
- réglable

Système

TRUMPF

PASS STANZTECHNIK AG



Distributeur pour la France



15, rue de Saint-Louis
Tél +33 (0)3 89 67 40 22
info@pg-outillage.fr

F-68220 Héisingue
Fax +33 (0)3 89 69 81 91
www.pg-outillage.fr



Outil à pointer vers le haut avec réglage de la profondeur de pénétration

Description	Réf.	Prix en €
Outil complet 1S2801 - 1S2808	1S2800	****

pièces de rechange

Description	Réf.	Prix en €
Partie haute	1S2801	****
Dévêtisseur	1S2804	****
Pointeau	1S2805	****
Ressort PU	1S2806	****
Vis de réglage	1S2809	****

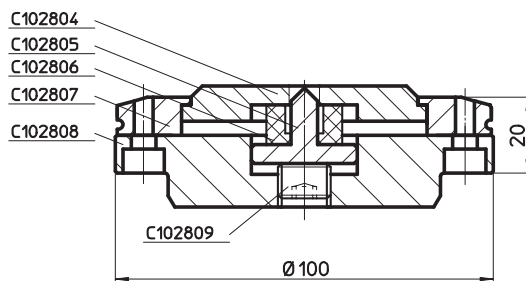
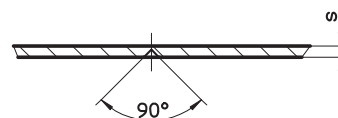
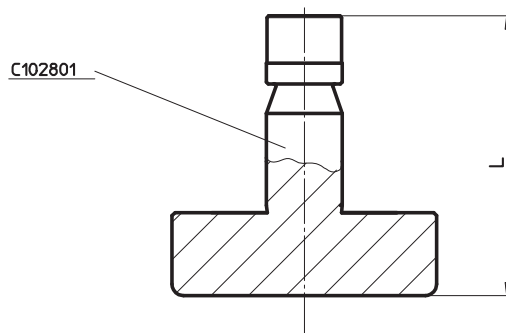

Tarif 10/05-T

Outil de gravage

Système

TRUMPF

PASS STANZTECHNIK AG



Distributeur pour la France



15, rue de Saint-Louis
Tél +33 (0)3 89 67 40 22
info@pg-outillage.fr

F-68220 Hémingue
Fax +33 (0)3 89 69 81 91
www.pg-outillage.fr

Outil de gravage complet				
Description	Ep. de tôle de/à en mm	Réf.	Prix en €	
Outil complet comprenant: -Porte-outil -Bague d'ajustage -Pointeau de gravage -Ressort -Dévêtisseur Ø 20 -Matrice pleine	s = 0,80-8,00	1S390W	****	

Poinçon de gravage				
Description	Ep. de tôle de/à en mm	Réf.	Prix en €	
Poinçon de gravage complet (avec bague d'ajustage)	s = 0,80-8,00	1S3900	****	

Pointeau de gravage				
Description	Ep. de tôle de/à en mm	Réf.	Prix en €	
Pointeau de gravage	s = 0,80-8,00	1S3930	****	

Matrice				
Description	Ep. de tôle de/à en mm	Réf.	Prix en €	
Matrice	s = 0,80-8,00	1S3940	****	

Tarif 10/05-T

Multitool de marquage
10-postes
pour machines du groupe I

Système

TRUMPF

PASS STANZTECHNIK AG



Distributeur pour la France



15, rue de Saint-Louis
Tél +33 (0)3 89 67 40 22
info@pg-outillage.fr

F-68220 Héisingue
Fax +33 (0)3 89 69 81 91
www.pg-outillage.fr

Poinçons de marquage																																																						
Type	Hauteur de marquage	Réf.	Prix en €																																																			
10-postes	4 mm	113P10-?	****																																																			
<p>remplacez "?" par le caractère désiré:</p> <p>caractères possibles:</p> <table border="0"> <tr> <td>-A</td> <td>-K</td> <td>-U</td> <td>-1</td> <td>-/ (barre oblique)</td> </tr> <tr> <td>-B</td> <td>-L</td> <td>-V</td> <td>-2</td> <td>-- (signe moins)</td> </tr> <tr> <td>-C</td> <td>-M</td> <td>-W</td> <td>-3</td> <td>-. (point)</td> </tr> <tr> <td>-D</td> <td>-N</td> <td>-X</td> <td>-4</td> <td></td> </tr> <tr> <td>-E</td> <td>-O</td> <td>-Y</td> <td>-5</td> <td></td> </tr> <tr> <td>-F</td> <td>-P</td> <td>-Z</td> <td>-6</td> <td></td> </tr> <tr> <td>-G</td> <td>-Q</td> <td></td> <td>-7</td> <td></td> </tr> <tr> <td>-H</td> <td>-R</td> <td></td> <td>-8</td> <td></td> </tr> <tr> <td>-I</td> <td>-S</td> <td></td> <td>-9</td> <td></td> </tr> <tr> <td>-J</td> <td>-T</td> <td></td> <td>-0</td> <td></td> </tr> </table>					-A	-K	-U	-1	-/ (barre oblique)	-B	-L	-V	-2	-- (signe moins)	-C	-M	-W	-3	-. (point)	-D	-N	-X	-4		-E	-O	-Y	-5		-F	-P	-Z	-6		-G	-Q		-7		-H	-R		-8		-I	-S		-9		-J	-T		-0	
-A	-K	-U	-1	-/ (barre oblique)																																																		
-B	-L	-V	-2	-- (signe moins)																																																		
-C	-M	-W	-3	-. (point)																																																		
-D	-N	-X	-4																																																			
-E	-O	-Y	-5																																																			
-F	-P	-Z	-6																																																			
-G	-Q		-7																																																			
-H	-R		-8																																																			
-I	-S		-9																																																			
-J	-T		-0																																																			

Dévêtisseur pour Multitool de marquage 10 postes				
Type	Forme	Réf.	Prix en €	
10-postes	10 x Ø 12,00 mm	113PA10	****	

Matrice pour Multitool de marquage 10 postes				
Type	Forme	Réf.	Prix en €	
10-postes	sans perçage (Taille 2)	113PM10	****	

Dévêtisseurs PU / Dévêtisseurs avec système d'éjection

Revêtements / Polissage

Porte-matrices orientables / Lubrifiant pour poinçonnage

Outils de grignotage

Tarif 10/05-T

Dévêtisseurs PU
pour poinçons standards

Système

TRUMPF

PASS STANZTECHNIK AG



Distributeur pour la France



15, rue de Saint-Louis
Tél +33 (0)3 89 67 40 22
info@pg-outillage.fr

F-68220 Héisingue
Fax +33 (0)3 89 69 81 91
www.pg-outillage.fr

Dévêtisseurs PU

Contour	Type	Cote "d" en mm	pour poinçon "plat"			pour poinçon "vagué"		
			H en mm	Réf.	Prix en €	H en mm	Réf.	Prix en €
sans	1	-12,00	19	1S013810	****	22	1S013820	****
	2	-30,50	25	1S013830	****	281	1S013840	****
	3	-48,00	25	1S013850	****	28	1S013860	****
rond	1	-12,00	19	1S013811	****	22	1S013821	****
	2	-30,50	25	1S013831	****	28	1S013841	****
	3	-48,00	25	1S013851	****	28	1S013861	****
forme	1	-12,00	19	1S013812	****	22	1S013822	****
	2	-30,50	25	1S013832	****	28	1S013842	****
	3	-48,00	25	1S013852	****	28	1S013862	****

Type 1

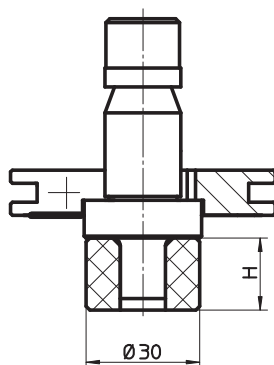

Type 2

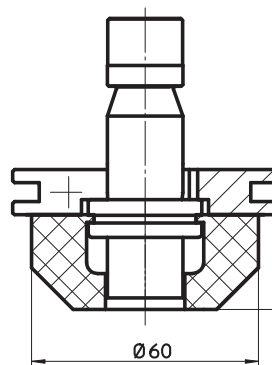

Type 3

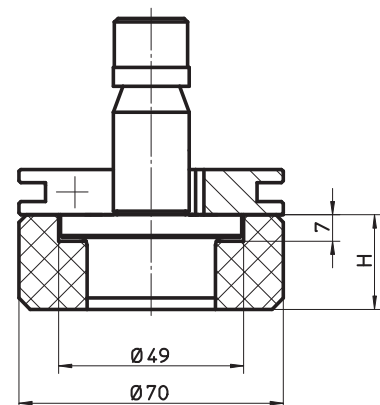

Applications: - diminution du bruit
- poinçonnage à proximité d'emboutis

Attention: Nous tenons à signaler que, lors du poinçonnage de tôles perforées ou de poinçonnage en limite de tôle, ce type de dévêtisseur peut s'user très rapidement.

* Egalement utilisable sur les machines du groupe "S"

Tarif 10/05-T

Dévêtisseurs avec système d'éjection

Système

TRUMPF

PASS STANZTECHNIK AG



Distributeur pour la France

P&G Outillage

15, rue de Saint-Louis
Tél +33 (0)3 89 67 40 22
info@pg-outillage.fr

F-68220 Hémingue
Fax +33 (0)3 89 69 81 91
www.pg-outillage.fr

Dévêtisseurs avec système d'éjection pour machines des groupes "F/H/I"

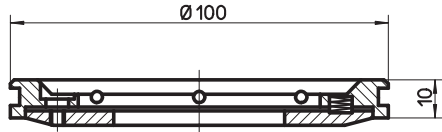
Forme	Réf.	Prix en €	
Ronde	1S21001	****	
Carrée	1S21002	****	
Rectangle	1S21003	****	
Oblongue	1S21004	****	
Formes spéciales	1S21000	****	
Vis de rechange (4 pièces par jeu)	1S21091	****	
Ressorts de rechange (4 pièces par jeu)	1S21092	****	

Dévêtisseurs avec système d'éjection pour machines des groupes "S"

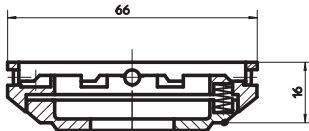
Forme	Réf.	Prix en €	
Ronde	1S21101	****	
Carrée	1S21102	****	
Rectangle	1S21103	****	
Oblongue	1S21104	****	
Formes spéciales	1S21100	****	
Vis de rechange (4 pièces par jeu)	1S21191	****	
Ressorts de rechange (4 pièces par jeu)	1S21192	****	

Tarif 10/05-T

Revêtements
des poinçons

Système

TRUMPF

PASS STANZTECHNIK AG



Distributeur pour la France



15, rue de Saint-Louis
Tél +33 (0)3 89 67 40 22
info@pg-outillage.fr

F-68220 Hésingue
Fax +33 (0)3 89 69 81 91
www.pg-outillage.fr

Revêtement TiCN (Carbonitruure de titane)

Taille	Cote "d" en mm	supplément en €
0	- 10,50	****
I	- 30,50	****
II	- 76,20	****
III	- 105,00	****
Multitool	- 16,00	****
Lame de refendage	- 60,00	****
Lame de refendage	- 80,00	****

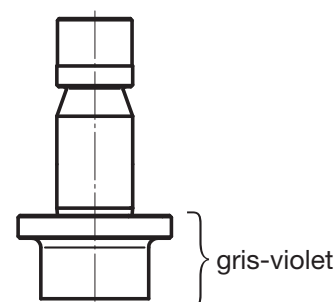

Revêtement T-Max

(double revêtement qui allie dureté et lubrification)

Taille	Cote "d" en mm	supplément en €
0	- 10,50	****
I	- 30,50	****
II	- 76,20	****
III	- 105,00	****
Multitool	- 16,00	****
Lame de refendage	- 60,00	****
Lame de refendage	- 80,00	****

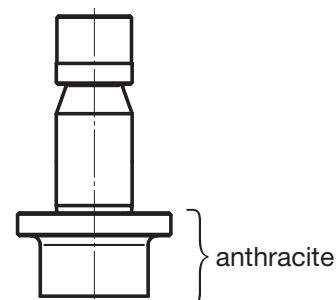

Tarif 10/05-T

Polissage des outils
(pour des tôles sans rayures)

Système

TRUMPF

PASS STANZTECHNIK AG



Distributeur pour la France



15, rue de Saint-Louis
Tél +33 (0)3 89 67 40 22
info@pg-outillage.fr

F-68220 Hémingue
Fax +33 (0)3 89 69 81 91
www.pg-outillage.fr

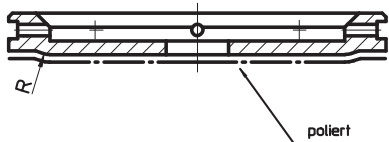
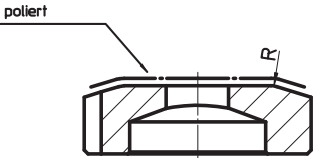

Supplément pour le polissage des outils

Description	supplément en €	
Dévêtisseurs pour machines du groupe "S"	****	
Dévêtisseurs Taille II	****	
Dévêtisseurs Taille III	****	
Bagues intermédiaires pour dévêt. II/III	****	
Matrices Taille I	****	
Matrices Taille II	****	
Matrices Taille III	****	
Bagues intermédiaires Taille II - I	****	
Bagues intermédiaires Taille III - II	****	
Bagues intermédiaires Taille III - I	****	

Tarif 10/05-T

Porte-matrices orientables

Système

TRUMPF

PASS STANZTECHNIK AG

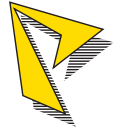

Distributeur pour la France



15, rue de Saint-Louis
Tél +33 (0)3 89 67 40 22
info@pg-outillage.fr

F-68220 Hémingue
Fax +33 (0)3 89 69 81 91
www.pg-outillage.fr

Porte-matrices orientables Taille II / I

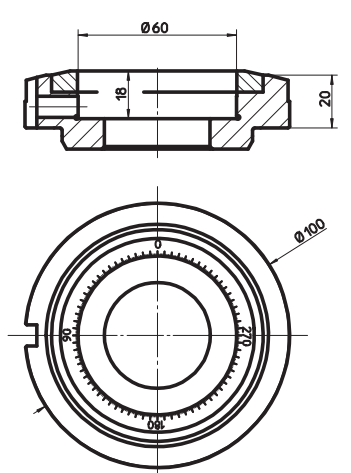
Taille	Réf.	Prix en €	
Réduction de la taille II à I	1S1900	****	

Porte-matrices orientables Taille III / II

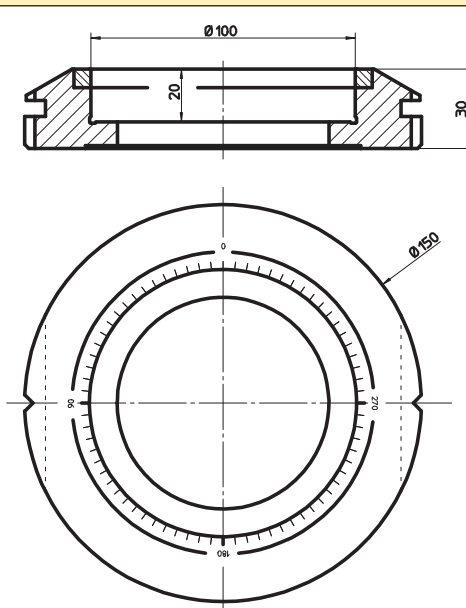
Taille	Réf.	Prix en €	
Réduction de la taille III à II	1S1950	****	

Tarif 10/05-T

Lubrifiant
Castrol Emulgan D

Système

TRUMPF

PASS STANZTECHNIK AG



Distributeur pour la France



15, rue de Saint-Louis

Tél +33 (0)3 89 67 40 22

info@pg-outillage.fr

F-68220 Héisingue

Fax +33 (0)3 89 69 81 91

www.pg-outillage.fr

Castrol Emulgan D

Huile non minérale, miscible à l'eau utilisée comme lubrifiant dans les opérations de grignotage, poinçonnage et découpe.

En utilisant un lubrifiant approprié pour les opérations de grignotage, poinçonnage et découpe, on réduit considérablement l'investissement en outillage..

Castrol Emulgan D produit un film entre l'outil et la pièce à travailler avec une très haute résistance à la coupe diminuant de manière significative les phénomènes de frottement qui conduisent à l'usure de l'outil.

Le haut pouvoir de refroidissement de l'huile Castrol Emulgan D permet d'évacuer la chaleur de l'outil, limitant ainsi les déformations de ce dernier.

Castrol Emulgan D possède une formulation permettant l'emploi sur des matériaux divers allant de l'acier à l'INOX. Pour le cuivre, le laiton ou l'aluminium, nous vous conseillons de procéder à un essai préalable.

Préparation et conditionnement

Castrol Emulgan D est miscible à l'eau dans une proportion 1 : 10 .

Livrée en bidon	1 kg	29,-- €
	10 kg	290,-- €
	20 kg	580,-- €

Avantages de la Castrol Emulgan D

- Le haut pouvoir lubrifiant permet d'obtenir une surface de coupe nette et sans bavure.
- Les pièces ainsi lubrifiées sont exemptes d'huiles et de graisses et ne nécessitent pas de lavage particulier avant autre opération .
- L'environnement de la machine n'est pas pollué par de l'huile ou de la graisse.
- Lors de la soudure de la pièce, il n'y a pas formation de brouillard dû à l'huile.
- Les risques d'allergies et d'eczémas sont fortement diminués.

Propriétés physico-chimiques

Aspect	Liquide jaune
Densité à 20° C	1076 kg/m ³
Odeur	âpre
pH 10%	8,9
Indice de réfraction	1,3

Stockage hors gel !



Tarif 10/05-T

Outils de grignotage
pour machines manuelles

Système

TRUMPF

PASS STANZTECHNIK AG









Distributeur pour la France

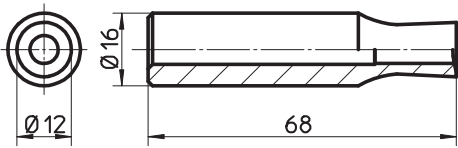

15, rue de Saint-Louis
Tél +33 (0)3 89 67 40 22
info@pg-outillage.fr

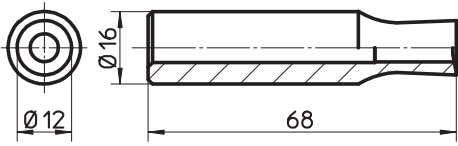
F-68220 Héisingue
Fax +33 (0)3 89 69 81 91
www.pg-outillage.fr

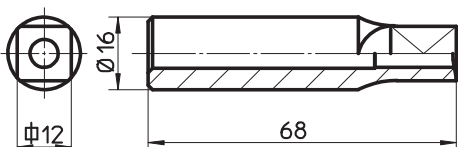
Poinçons de grignotage avec corps Ø 16 mm

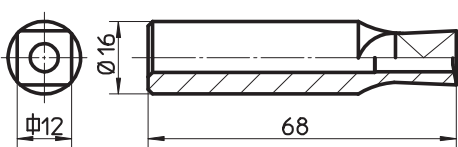
Forme	Description	Réf.	Prix en €	
Ronde 	Poinçon de grignotage pour acier Ø 12	1S0722	****	
Ronde 	Poinçon de grignotage pour INOX Ø 12	1S0727	****	
Carrée 	Poinçon de grignotage pour acier Carré 12	1S0721	****	
Carrée 	Poinçon de grignotage pour INOX Carré 12	1S0726	****	

Matrices de grignotage Øext 40 mm

Forme	Description	Réf.	Prix en €	
Ronde 	Matrice de grignotage Ø 12 + jeu	1S0724	****	
Carrée 	Matrice de grignotage Carrée 12 + jeu	1S0723	****	

Tarif 10/05-T

Outils de grignotage
pour machines manuelles

Système

TRUMPF

PASS STANZTECHNIK AG









Distributeur pour la France

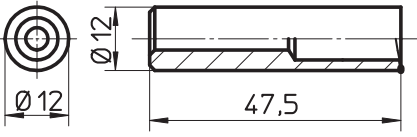

15, rue de Saint-Louis
Tél +33 (0)3 89 67 40 22
info@pg-outillage.fr

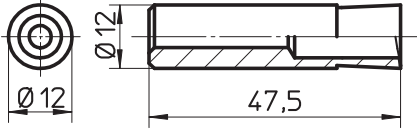
F-68220 Héisingue
Fax +33 (0)3 89 69 81 91
www.pg-outillage.fr

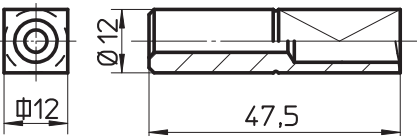
Poinçons de grignotage avec corps Ø 12 mm

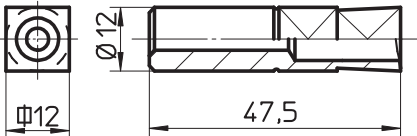
Forme	Description	Réf.	Prix en €	
Ronde 	Poinçon de grignotage pour acier Ø 12	1S0702	****	
Ronde 	Poinçon de grignotage pour INOX Ø 12	1S0710	****	
Carrée 	Poinçon de grignotage pour acier Carré 12	1S0701	****	
Carrée 	Poinçon de grignotage pour INOX Carré 12	1S0711	****	

Matrices de grignotage Øext 32 mm

Forme	Description	Réf.	Prix en €	
Ronde 	Matrice de grignotage Ø 12 + jeu	1S0704	****	
Carrée 	Matrice de grignotage Carrée 12 + jeu	1S0703	****	

